

dotorg

WWW.DOTORG.RU

DOTORG

ПРЕДЛОЖЕНИЕ СОТРУДНИЧЕСТВА

СТРАТЕГИИ ПОЗИЦИОНИРОВАНИЯ, МАРКЕТИНГОВЫЙ КОНСАЛТИНГ И БРЕНДИНГ НА B2B И B2C-РЫНКАХ

ЧТО МЫ ДЕЛАЕМ ДЛЯ БИЗНЕСА

ПОМОЖЕМ ОТСТРОИТЬСЯ ОТ КОНКУРЕНТОВ, СОЗДАТЬ УНИКАЛЬНЫЙ ОБРАЗ И НАЙТИ СВОЕГО КЛИЕНТА

РАЗРАБОТАЕМ ПОЗИЦИОНИРОВАНИЕ, ЧТОБЫ ОТСТРОИТЬСЯ ОТ КОНКУРЕНТОВ

- Чтобы избавиться от ценовых войн.
- Чтобы выйти на целевые рынки.

ОПРЕДЕЛИМ «ВАШИХ» КЛИЕНТОВ И СОЗДАДИМ УБЕДИТЕЛЬНЫЕ ЦЕННОСТНЫЕ ПРЕДЛОЖЕНИЯ

- Чтобы привлечь только тех, с кем вы хотите работать.

ПОМОЖЕМ ВЫСТРОИТЬ И ВНЕДРИТЬ СИСТЕМНУЮ СТРАТЕГИЮ ПРОДАЖ, МАРКЕТИНГА И БРЕНДИНГА

- Разработаем четкий план: график, мероприятия, бюджет.
- Создадим необходимые стандарты и инструменты: brand-book, носители офлайн, сайт бренда и др.

ЕСЛИ ВАМ НЕ НУЖНО ВСЁ СРАЗУ?

ЭФФЕКТИВНО РЕШИМ ТОЧЕЧНУЮ ЗАДАЧУ И СЭКОНОМИМ НЕРВЫ И ВРЕМЯ

ПРИВЕДЕМ В ПОРЯДОК ФИРМЕННЫЙ СТИЛЬ КОМПАНИИ

- Проведем ребрендинг, чтобы выглядеть статусно и привлечь крупных заказчиков.
- Разработаем современный образ, чтобы внешний вид соответствовал уровню вашей компании.

ПОМОЖЕМ ЗАПУСТИТЬ «СТАРТАП» С МИНИМАЛЬНЫМ РИСКОМ

- Проверим рыночные гипотезы и поможем сформировать устойчивую бизнес-модель.
- Подготовим сценарии выхода на рынок, поможем в быстрой «упаковке» идей и продуктового предложения.

ПОМОЖЕМ РЕШИТЬ «ФРАГМЕНТ» БОЛЬШОЙ ЗАДАЧИ

- Разработаем только название или платформу бренда.
- Аккуратно обновим стандарты и инструменты: brandbook, носители офлайн, сайт бренда и др.

АЛГОРИТМ РАБОТЫ



ПРИНЦИПЫ СОТРУДНИЧЕСТВА

**СИСТЕМНОЕ МЫШЛЕНИЕ, ЗДРАВЫЙ СМЫСЛ
И ПРАКТИЧНЫЕ ИДЕИ ДЛЯ ВЫВОДА ВАШЕГО
ПРЕДПРИЯТИЯ НА НОВЫЙ УРОВЕНЬ,
НЕДОСТИЖИМЫЙ ДЛЯ КОНКУРЕНТОВ**

ПРАГМАТИЧНОСТЬ

Мы предлагаем работающие решения, основанные на опыте и практике.

КОМПЕТЕНТНОСТЬ

Если обещаем, то делаем.

ЭТИЧНОСТЬ

Бережно относимся к бизнесу наших клиентов.

РЕЙТИНГИ И НАГРАДЫ

- 19 место в рейтинге брендинговых агентств АКАР.
- 39 место в Национальном рейтинге креативности АКАР.
- 40 место в рейтинге digital-агентств АКАР.
- Состоим в АБКР (Ассоциации Брендинговых Компаний России). Наша экспертиза подтверждается ведущей отраслевой организацией.
- Преподаем стратегию и брендинг в Higher School of Branding, Skillbox, Нетология, ВТБ. С вами будут работать специалисты, которые консультируют крупнейшие компании в России.
- 39 место в рейтинге креативности по версии Рейтинг Рунета.
- 12 место в рейтинге брендинговых агентств Рейтинг Рунета.
- Финалисты конкурсов ADCE, ADCR, White Square, фестиваль «Среда», «Золотой сайт», «Рейтинг Рунета», Awwwards, CSS Awards.

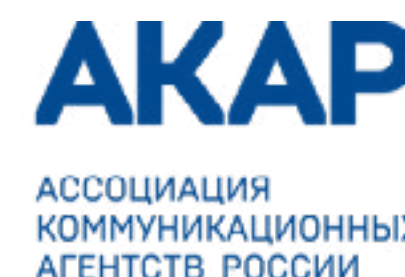

Рейтинг Рунета

СОБСТВЕННЫЕ ИНСТРУМЕНТЫ

АВТОРЫ МОДЕЛИ P.I.P.E.

[Модель P.I.P.E](#)

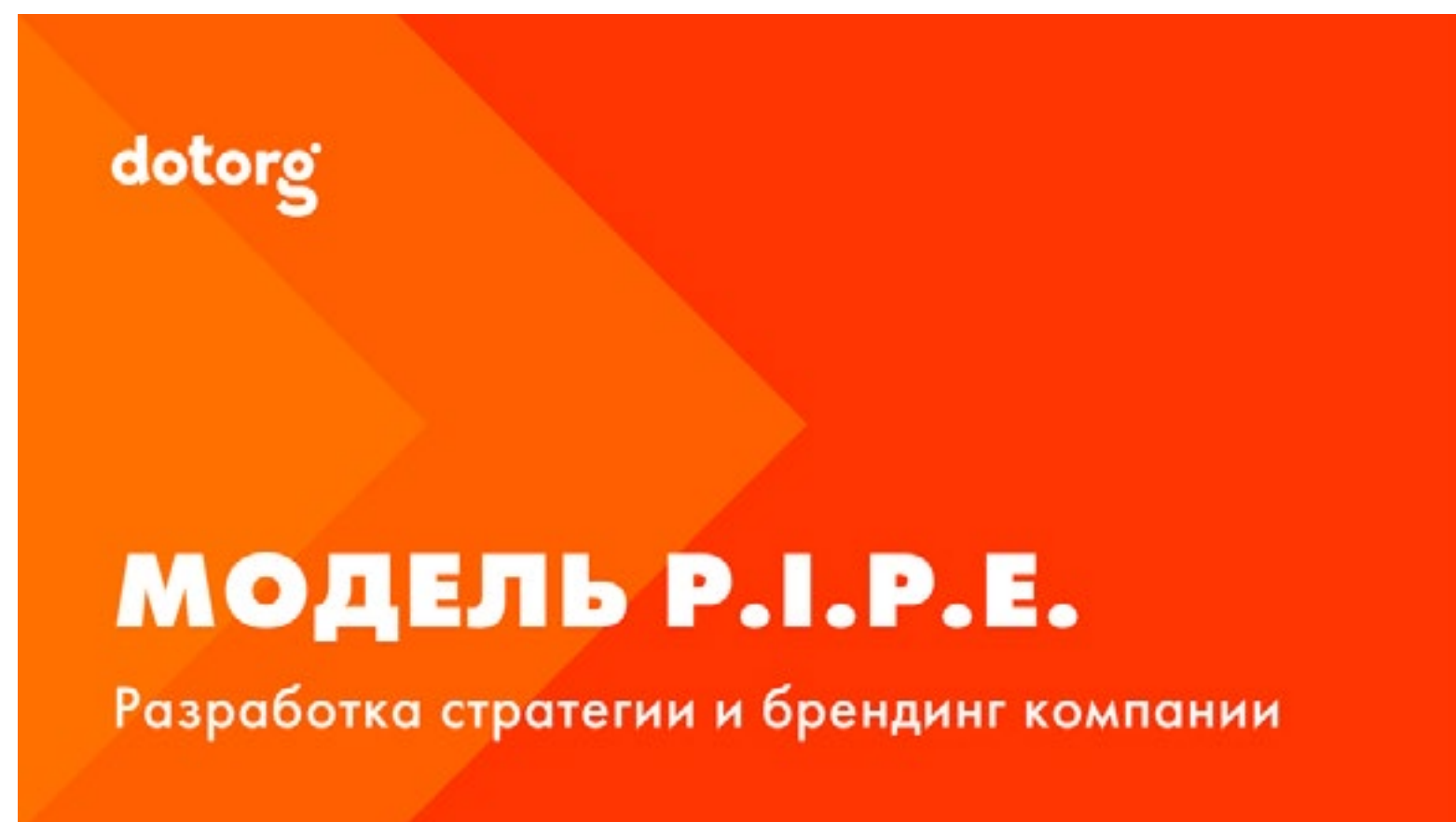

ЛЕКЦИИ И МАСТЕР-КЛАССЫ

[Стратегия компании. Базовые принципы разработки. Примеры проектов](#)

[Маркетинговая стратегия на сложных ИТ-рынках: цели, задачи, деньги](#)

[Ценностное предложение в B2B: как сформировать и донести ценность до клиента](#)

НАШИ КЛИЕНТЫ



ГКС



HeadPoint



starkwood

Berlingo

ALPHAOPEN



ПРИМЕРЫ НАШИХ ПРОЕКТОВ

ВЫПОЛНИЛИ БОЛЕЕ 200 ПРОЕКТОВ

MACOL

Руководство ГК «Техностиль» обратилось к нам с задачей по разработке стратегии и брендингу нового предприятия по покраске рулонной стали. Ранее эта компания называлась «Техностиль Колор Премиум», но связь с группой мешала сформировать четкую позицию «специалиста» по покраске рулонной стали.

Мы разработали рыночную стратегию, визуальные стандарты и маркетинговую стратегию нового бренда.





MACOL

**СТАЛЬ
НА ПРОКАЧКУ**

MACCOL

**СТАЛЬ
НА ПРОКАЧКУ**

+7 (495) 540-56-19
info @macol.pro
Москва, Кировоградская
23Ак1

macol.pro

MACCOL

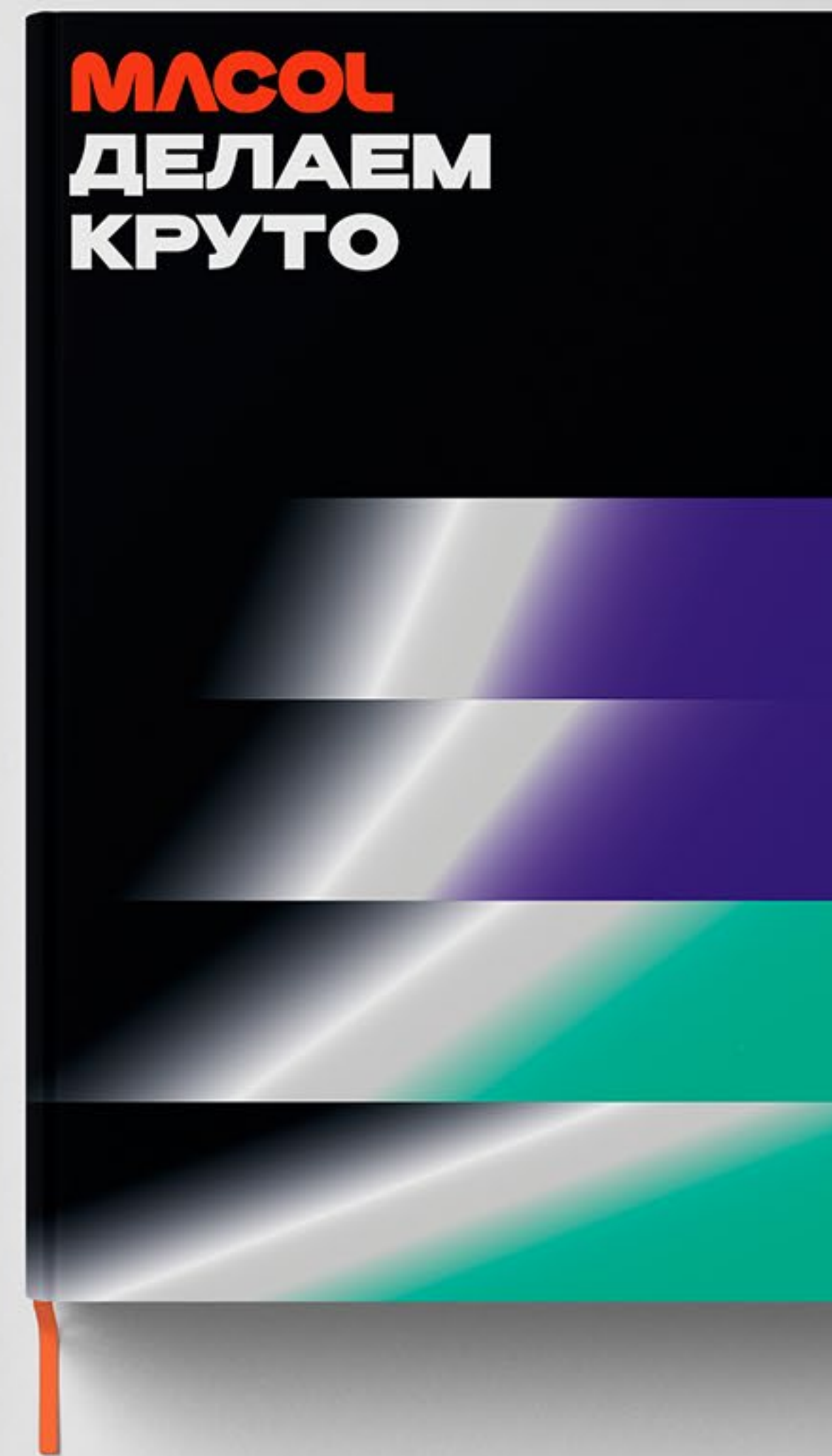
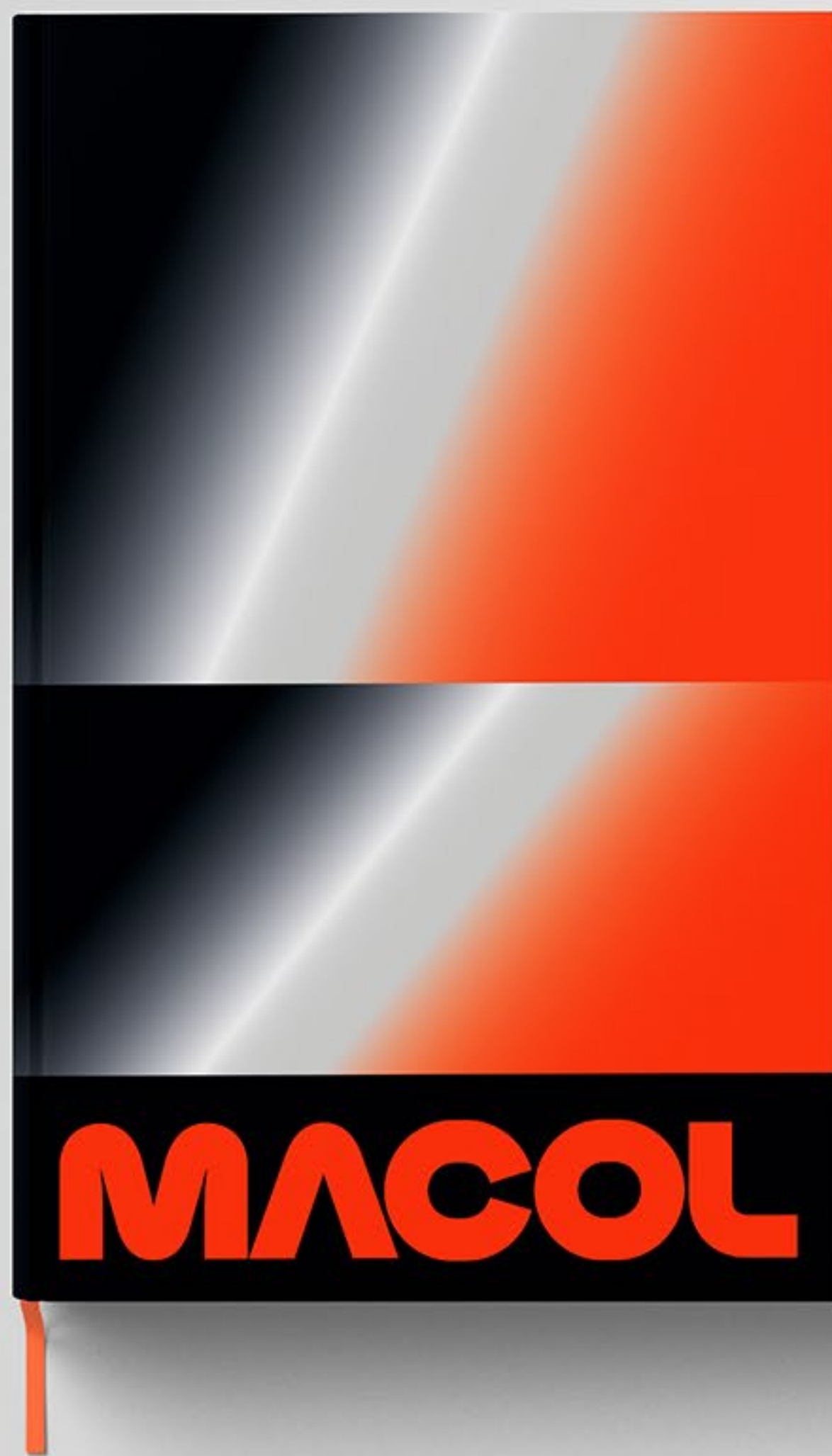

MACOL **ДЕЛАЕМ** **КРУТО**

macol.pro

info@macol.pro

+7 (495) 540 56 19

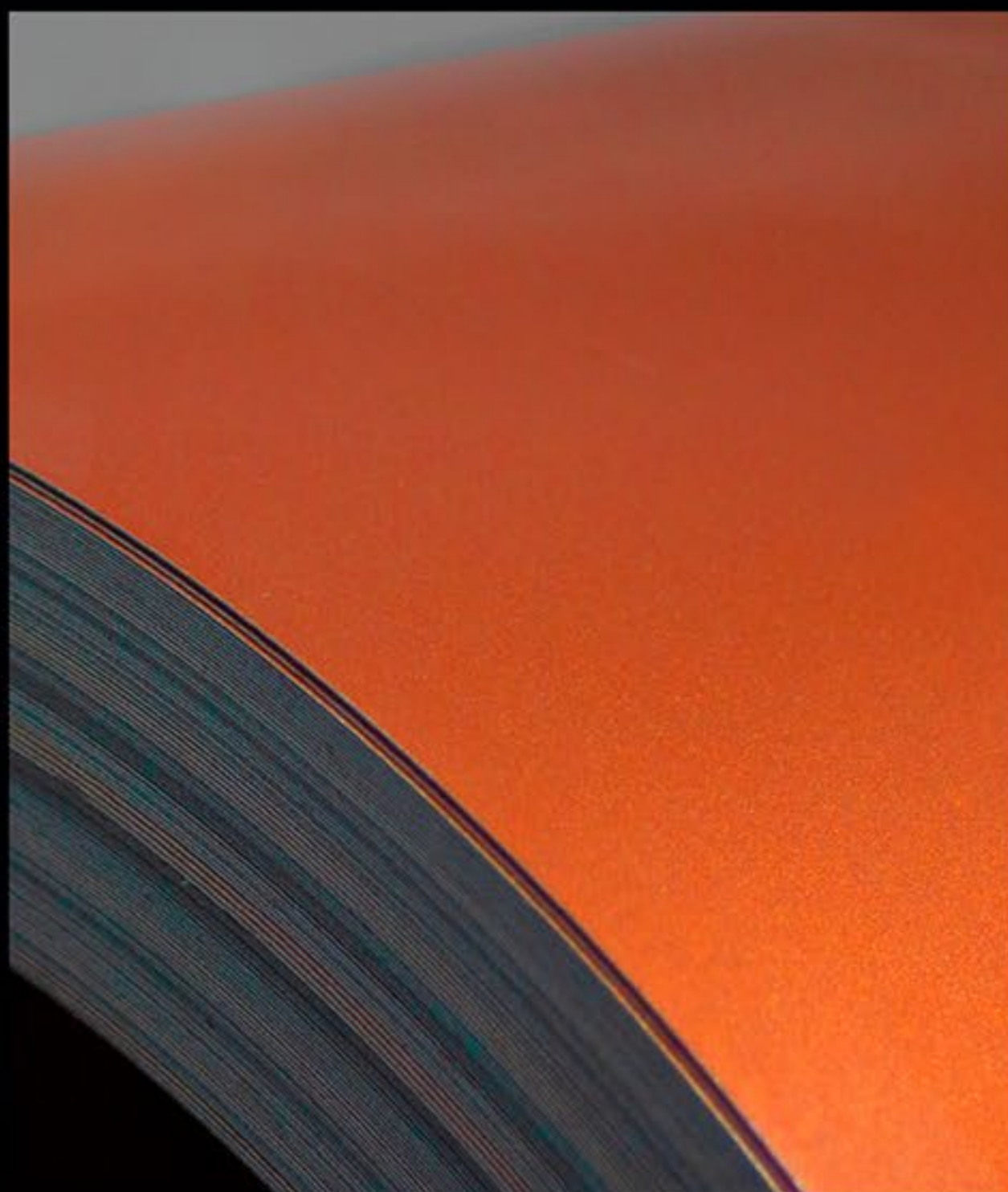

MACOL ЦВЕТА
ТОЧНО НАЙДУТСЯ

info@macol.pro macol.pro

ТОЧНЫЙ ПОВТОР
ЦВЕТОВЫХ ТОНОВ
В КАЖДОМ РУЛОНЕ

MACOL

info@macol.pro
macol.pro

MACOL

macol.pro

ВСЕ ЦВЕТА СТАЛИ









masol

**ЗАМЕСТИТЕЛЬ
ДИРЕКТОРА**



ОБЛАКО.РУ

«Облако.ру» — новый облачный провайдер, созданный ИТ-интегратором «Систематика».

Разработали стратегию и позиционирование облачного провайдера, а также визуальную систему нового бренда.

Создали сайт, который помогает клиентам разобраться в специфике облачных технологий для бизнеса.

oblako.gcs.ru





ОБЛАКО.РУ





ОБЛАКО.RU

Облачный
провайдер
НОВОГО
ПОКОЛЕНИЯ

oblako.gcs.ru



папки с файлами, в которых подставлены изображения фирменного стиля. Следует пользоваться готовыми файлами из галереи и не передавать ничего заново.	Элементы фирменного стиля 12 – 21	Шаблон презентации 43 – 46
Фирменный цвет 13	Презентация компания 44 – 46	
Фирменный шрифт 14		Оформление выставки 47 – 51
Правила оформления текста 15	Выставочный стенд, Вариант 1 48 – 50	Выставочный стенд, Вариант 2 49 – 50
Визитки 16 – 19	Бейджи 50	
Наборы визиток 19 – 21		Социальные сети 52 – 57
Деловая документация 22 – 21	Наши 52	Наши 53
Выписки из реестров вертикальный 23	Наши. Бизнес 54 – 55	Наши. Бизнес 55 – 57
Выписки из реестров горизонтальный 24 – 25		
Фирменный бланк 26		
Фирменный блок 27		
Обложка буклета. Субрайтинги 28 – 29		
Календарь 30		
Календарь 31		

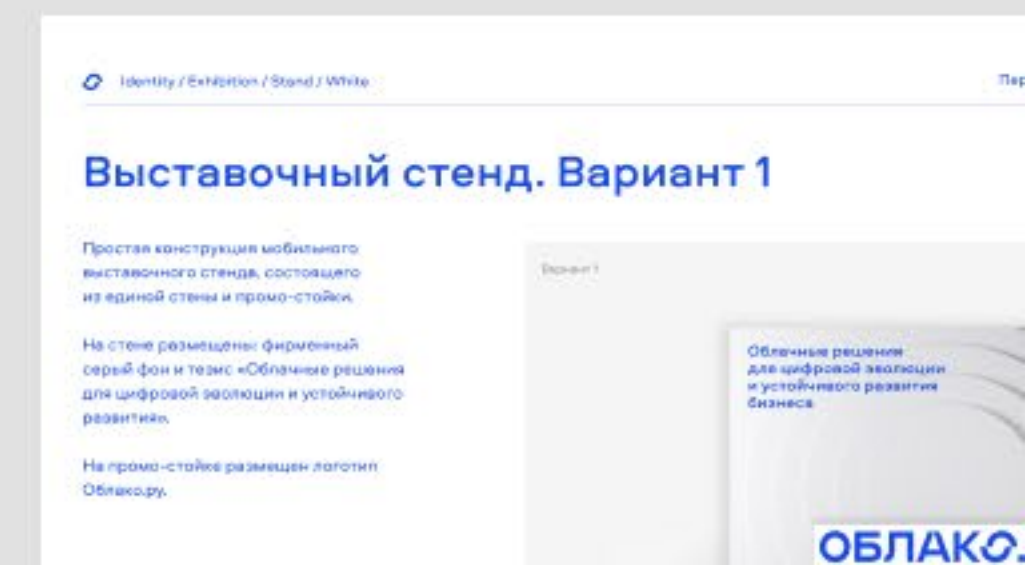
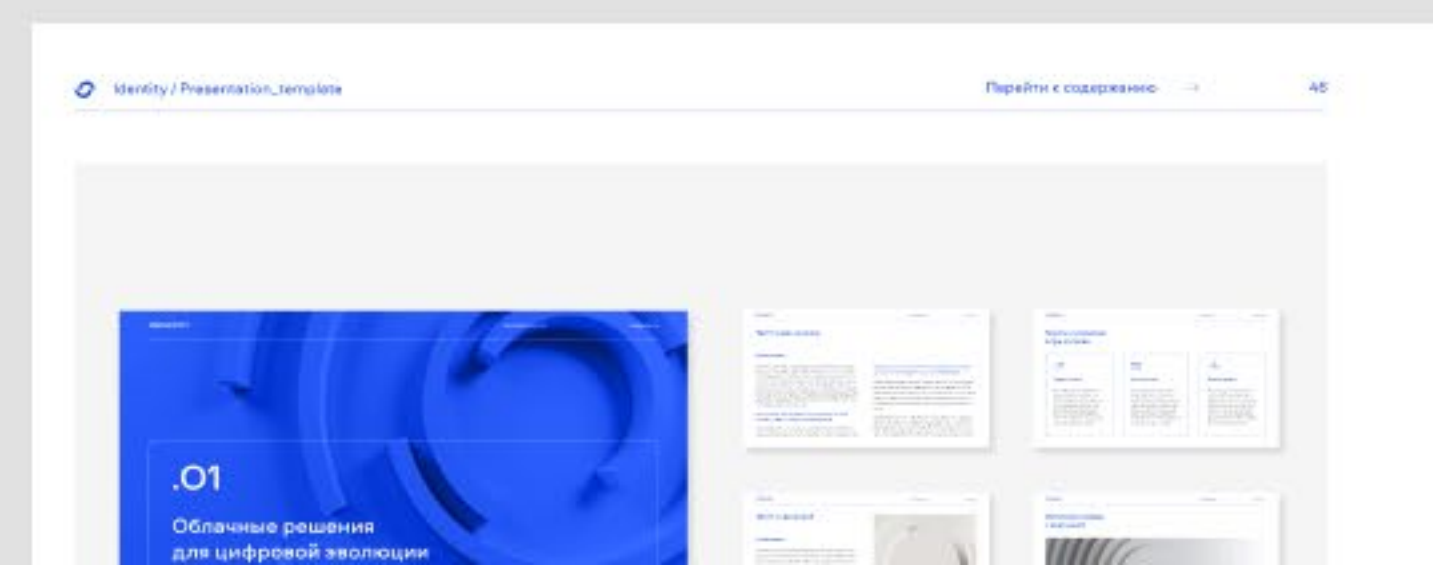
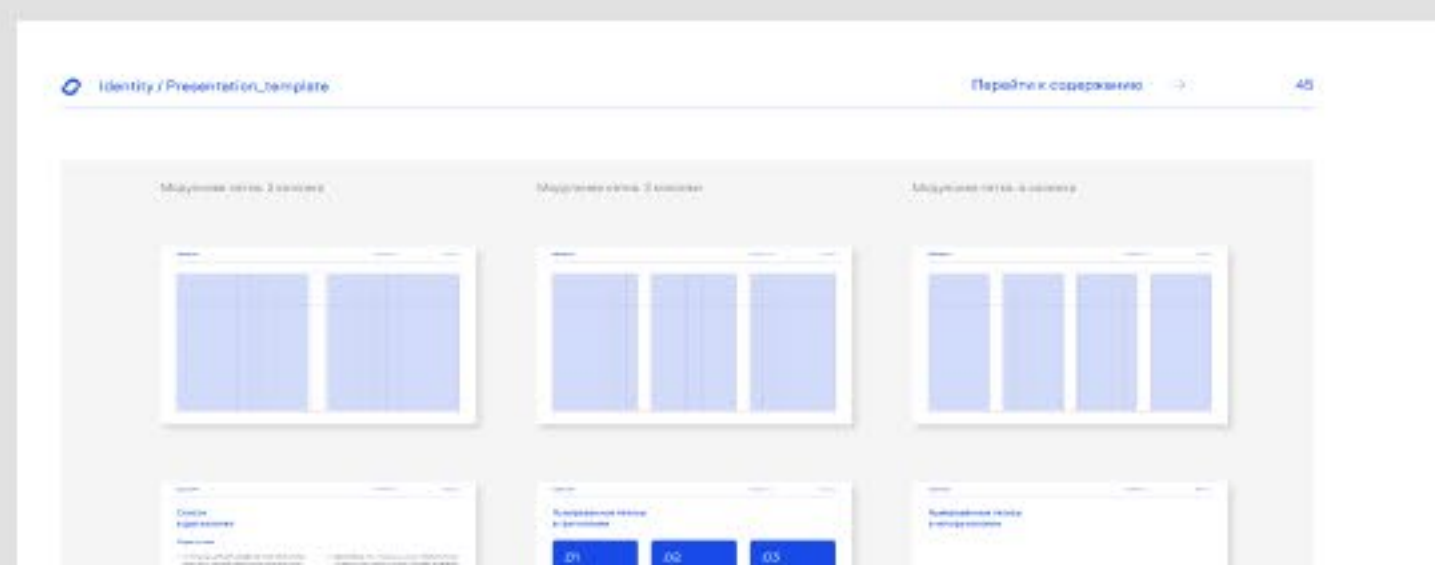
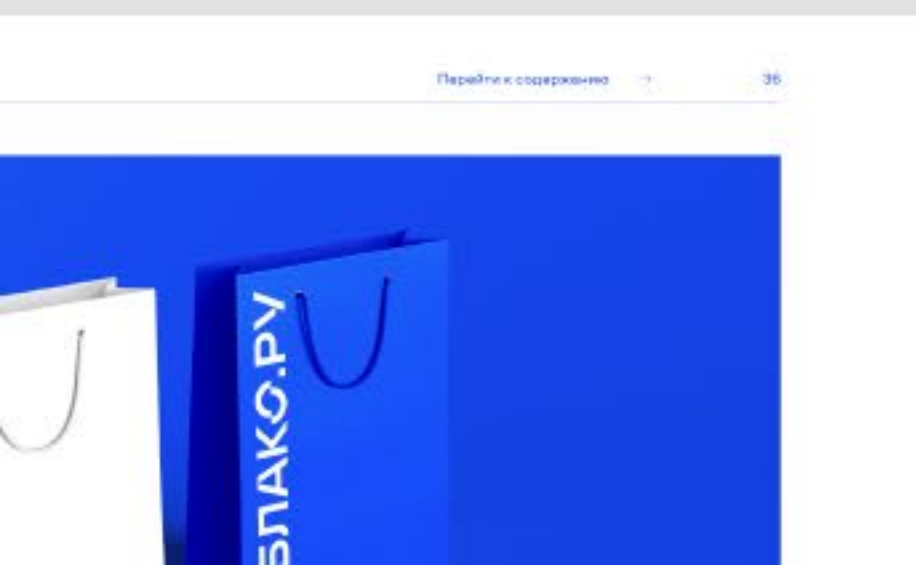
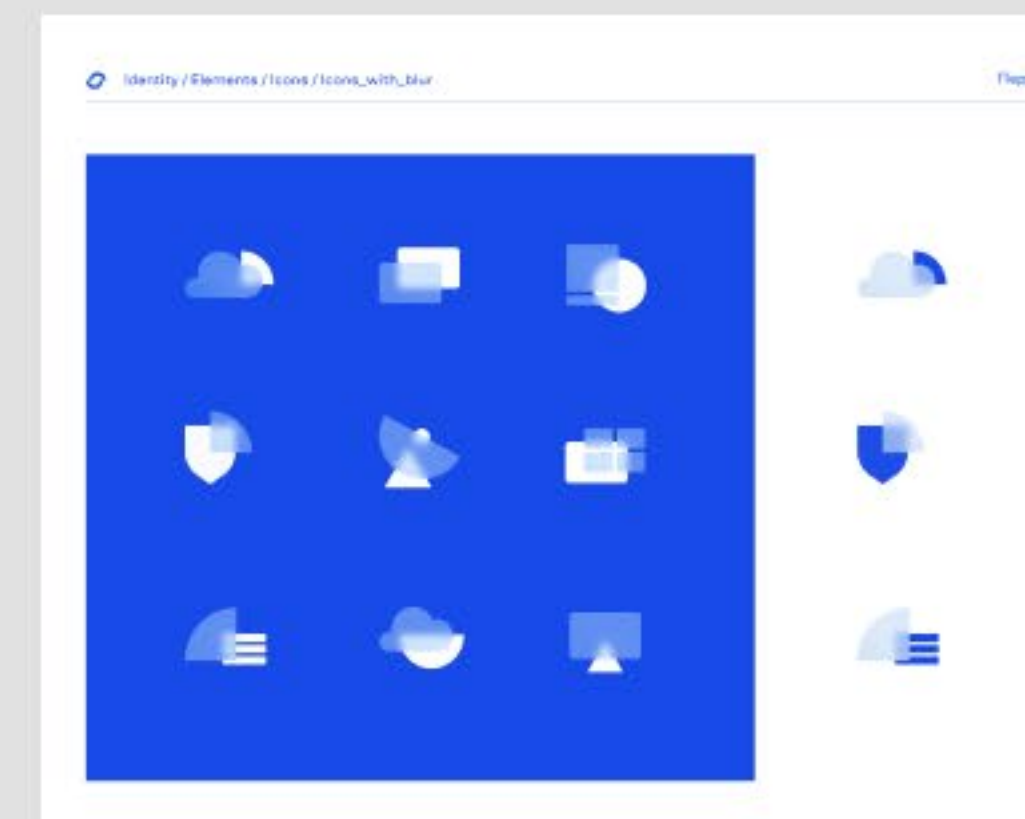
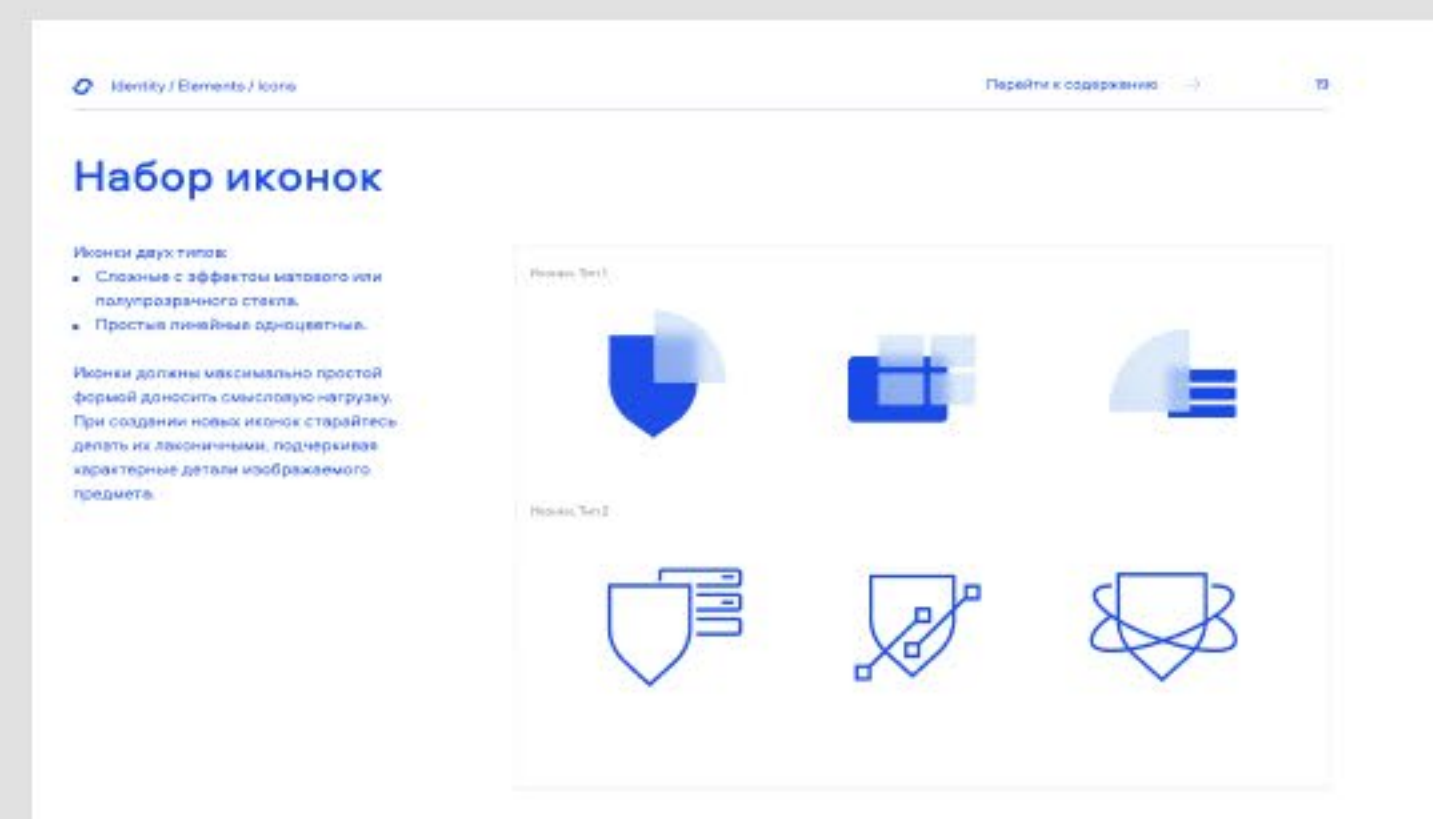
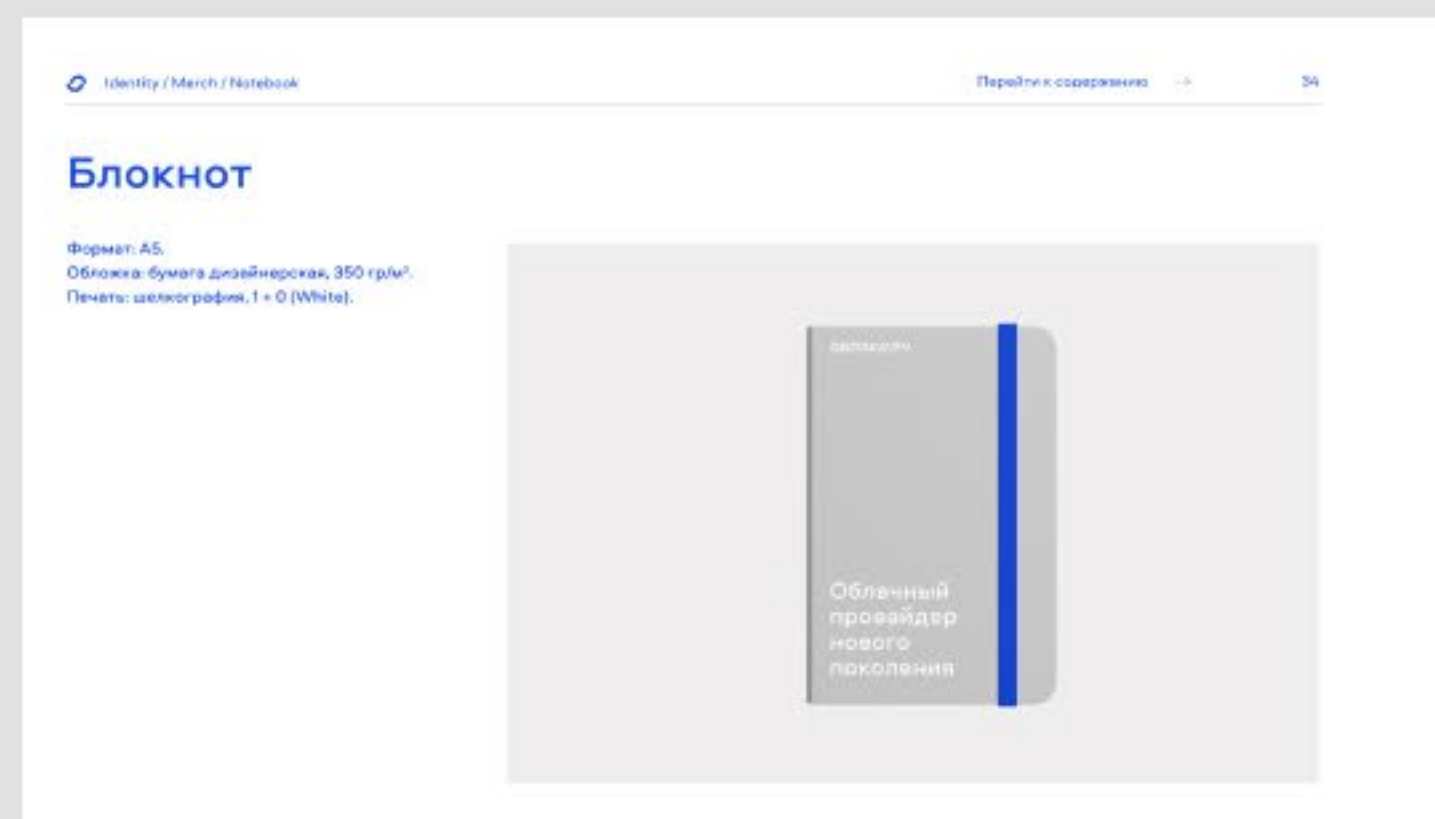
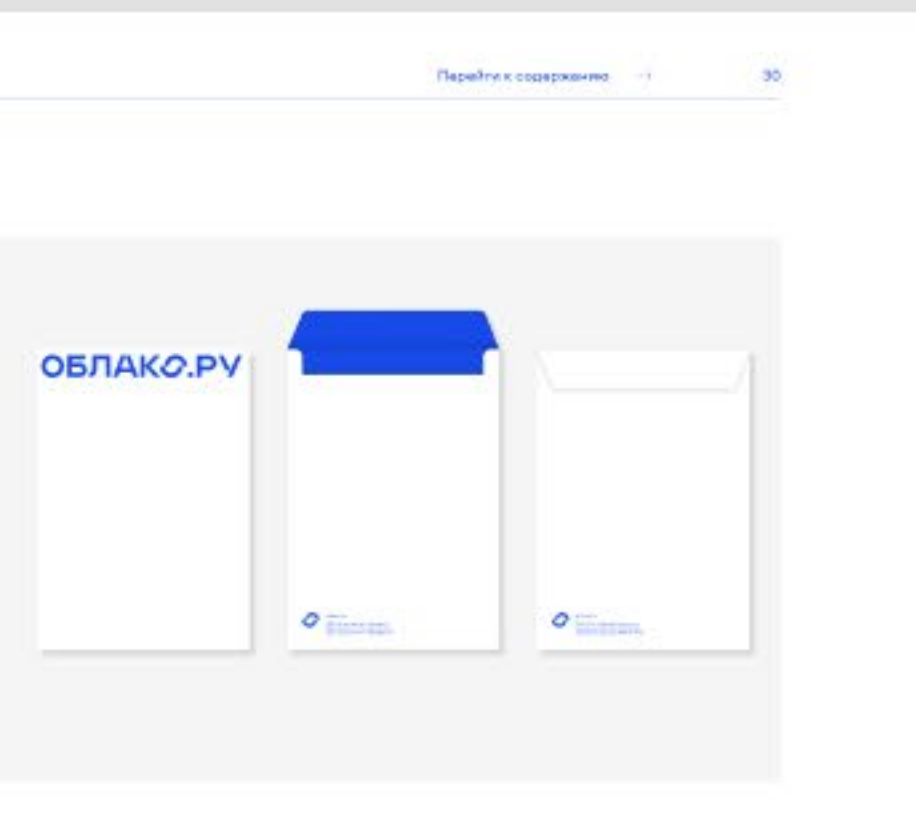
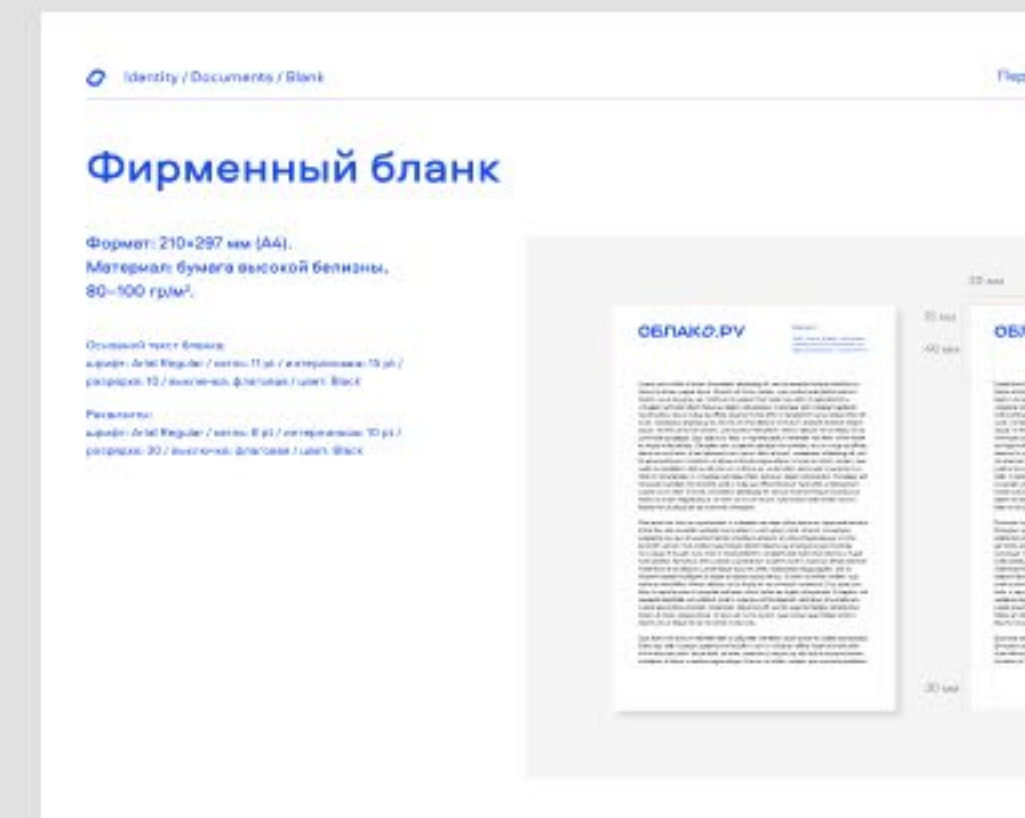
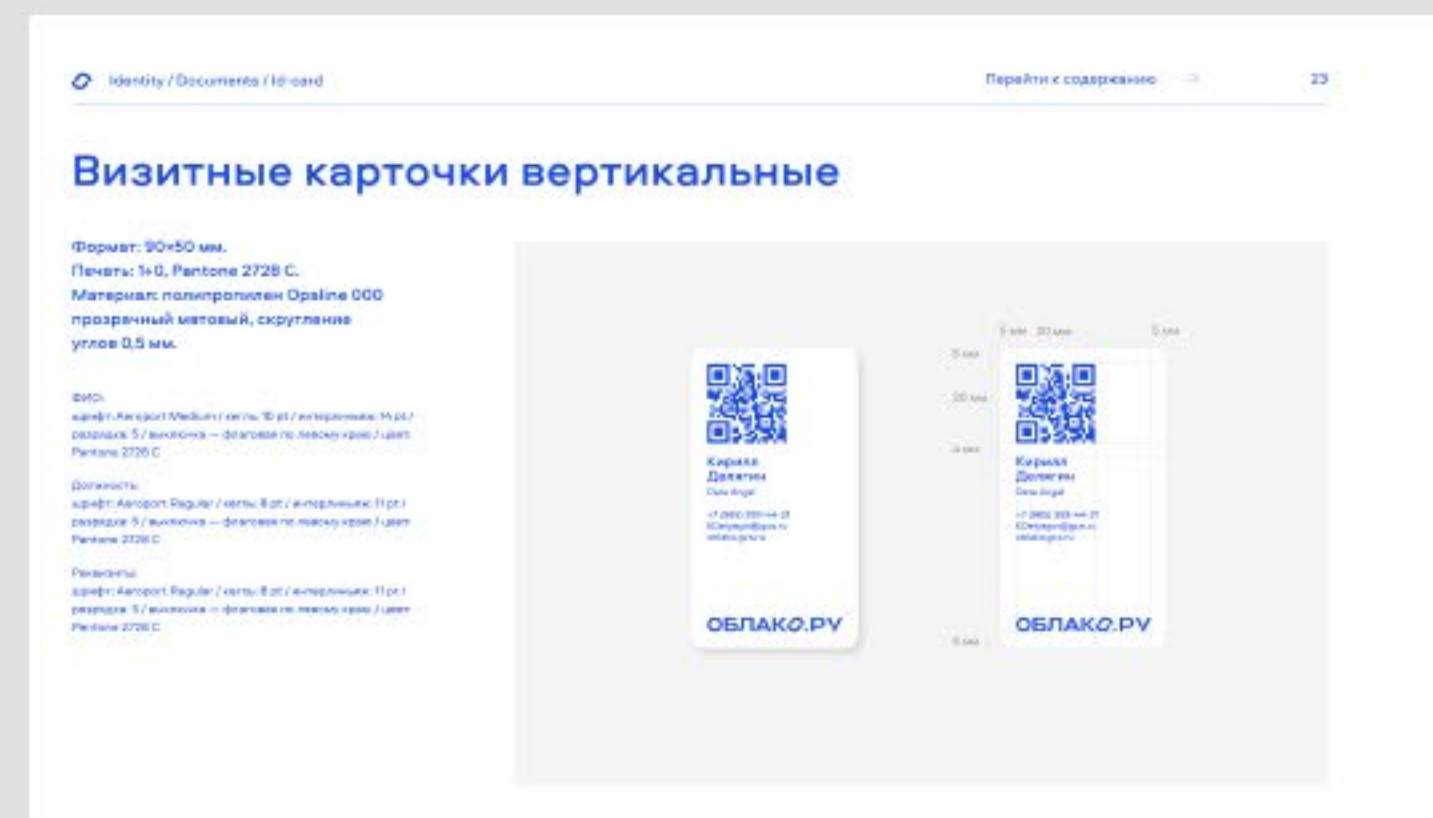
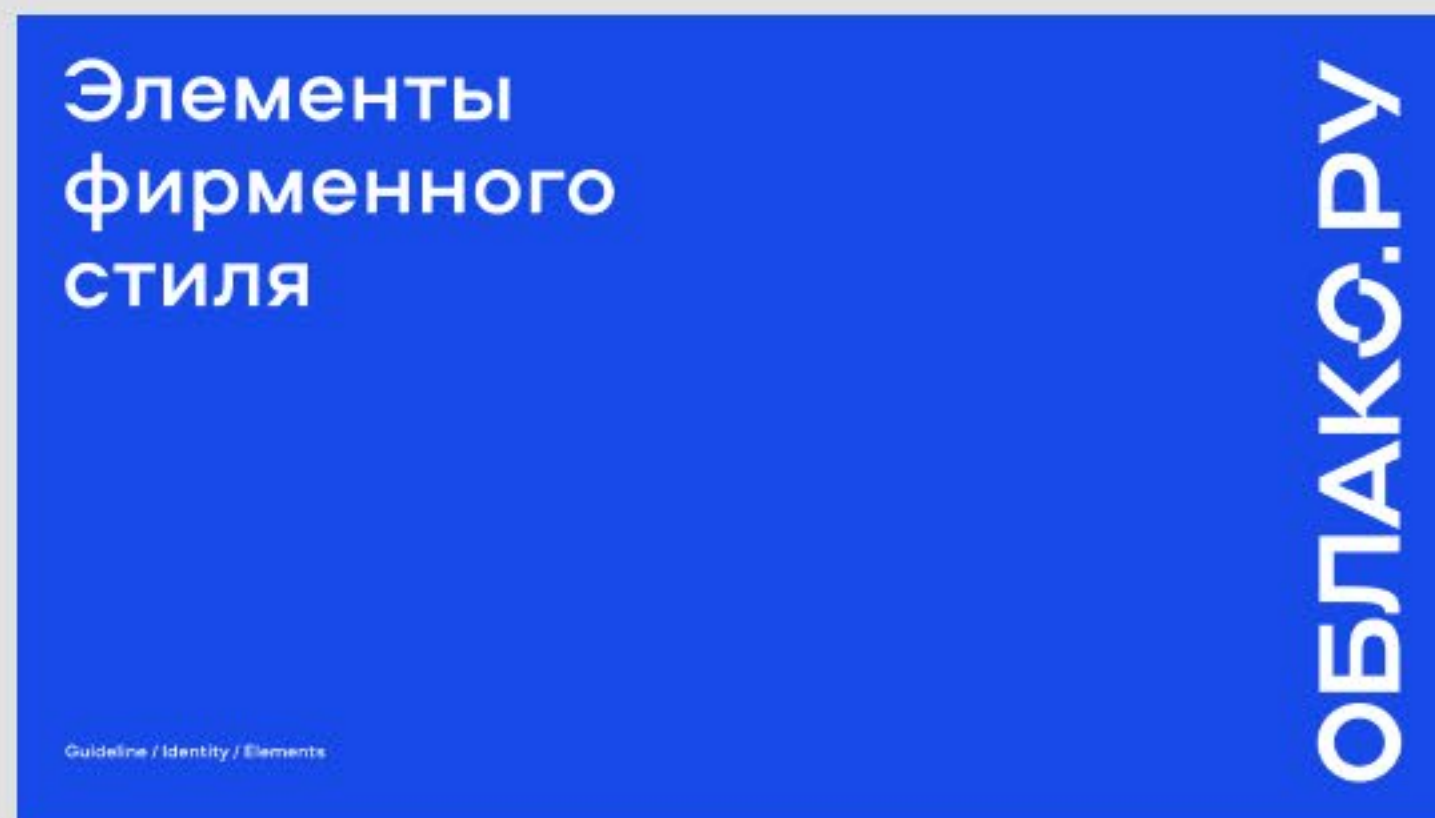
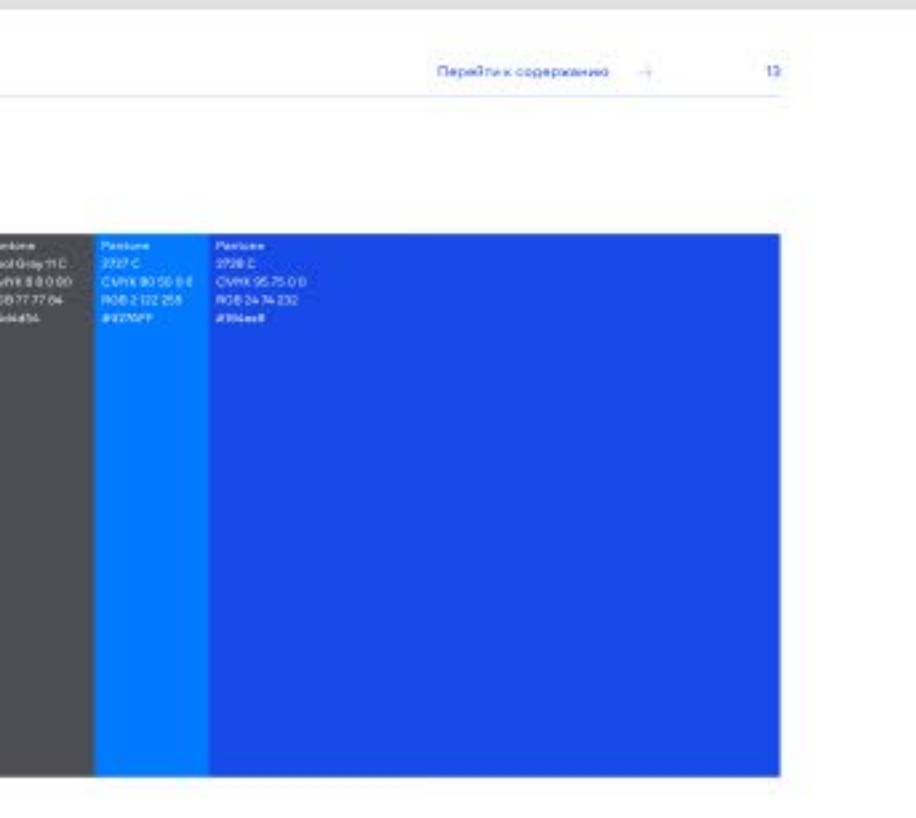

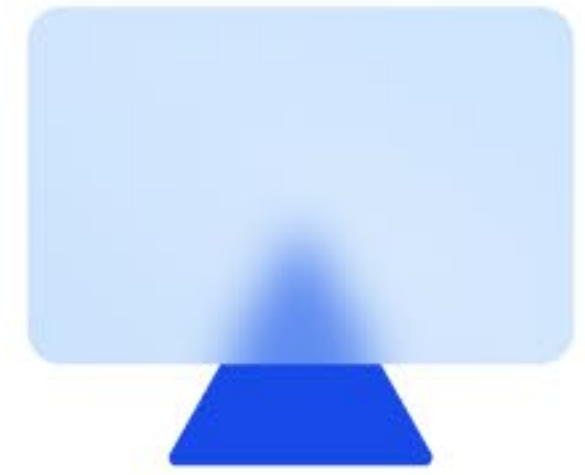

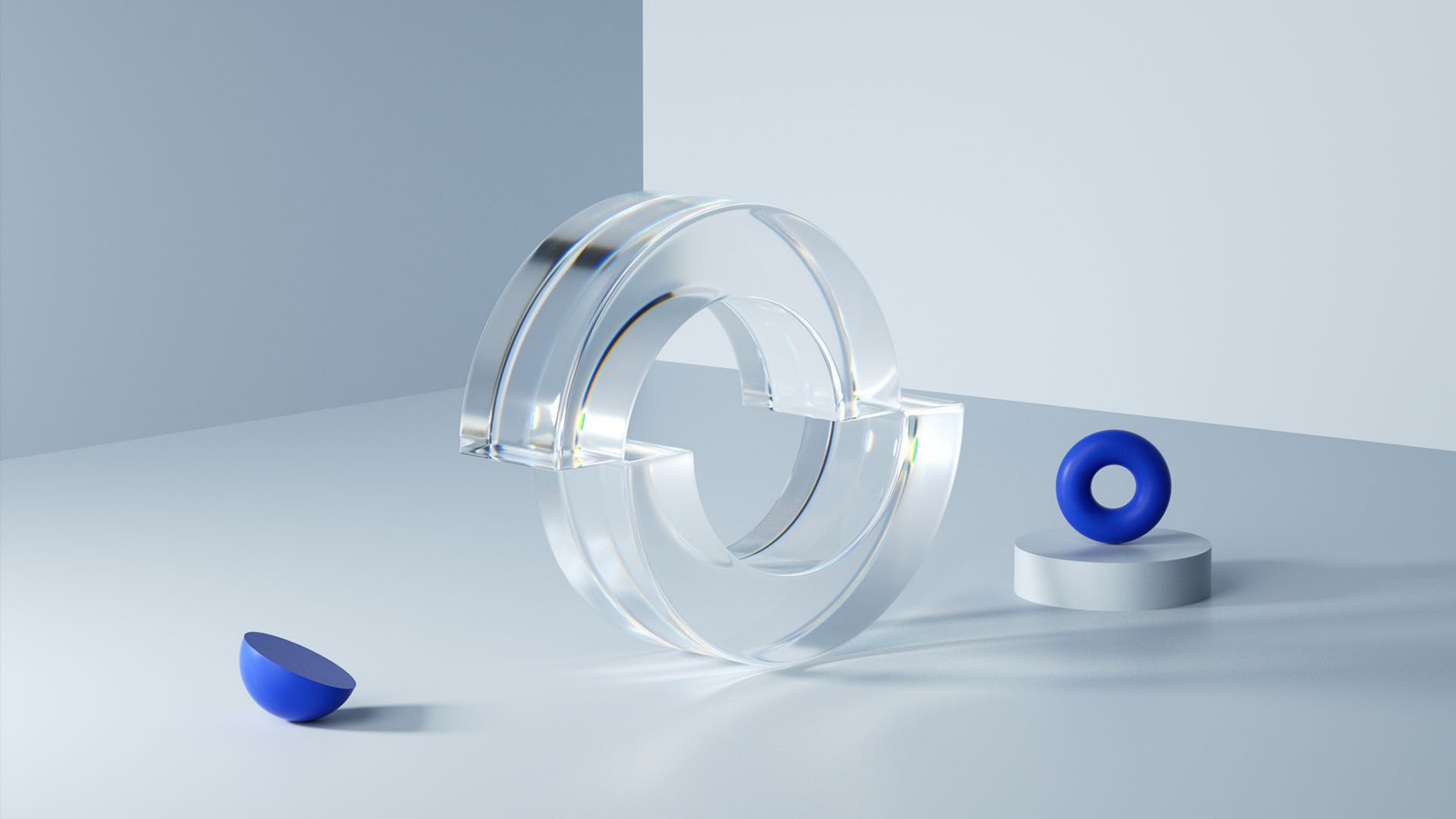

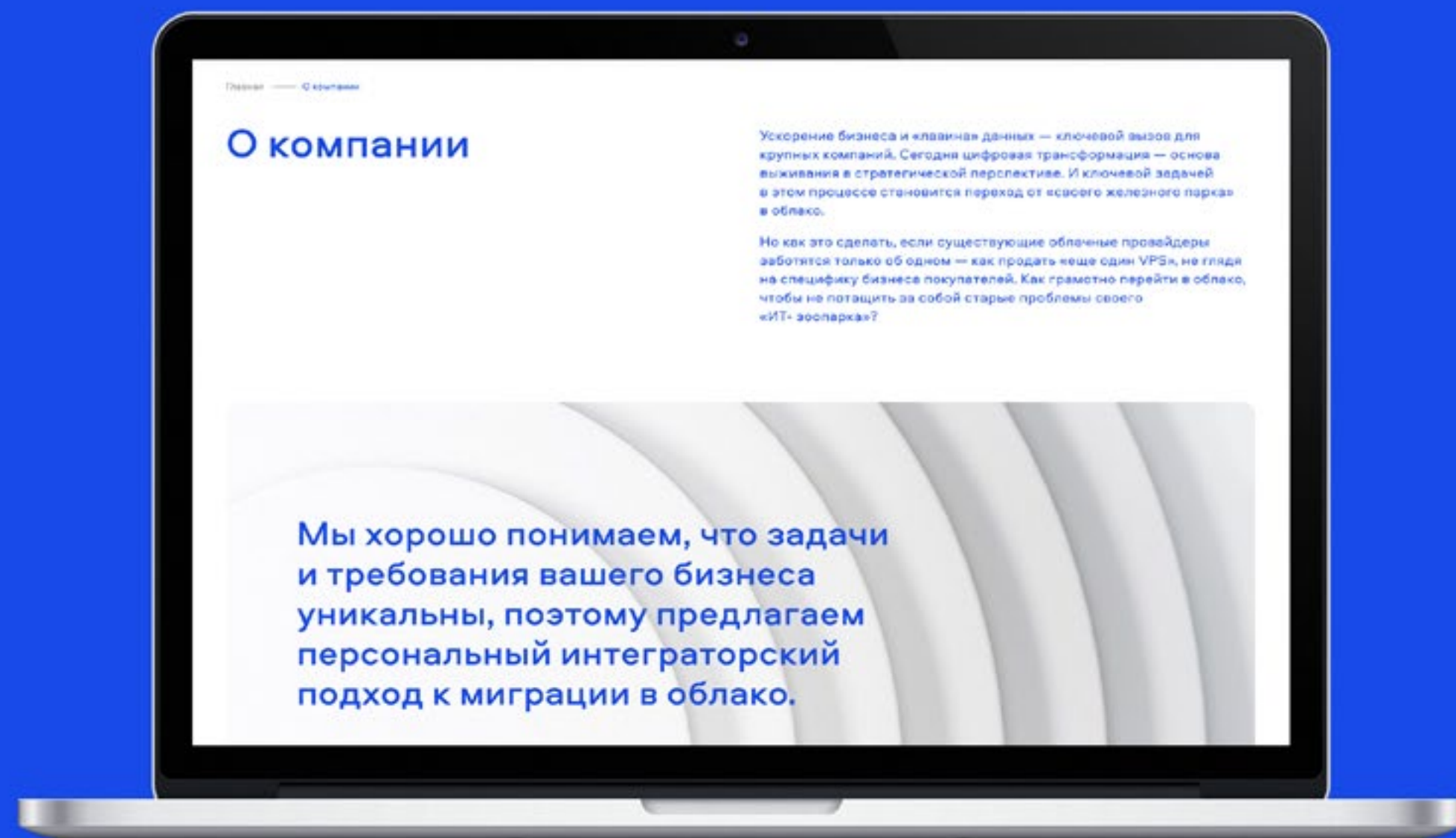

О компании

Ускорение бизнеса и «квантовый скачок» — ключевой вызов для крупных компаний. Сегодня цифровая трансформация — основа выживания в стратегической перспективе. И ключевой задачей в этом процессе становится переход от «старого железного парка» в облако.

Но как это сделать, если существующие облачные провайдеры заботятся только об одном — как продать еще один VPS, не глядя на специфику бизнеса покупателей. Как грамотно перейти в облако, чтобы не потащить за собой старые проблемы своего «ИТ-зоопарка»?

Мы хорошо понимаем, что задачи и требования вашего бизнеса уникальны, поэтому предлагаем персональный интеграторский подход к миграции в облако.

ОБЛАКО.RU

+7 800 777-77-77 Калькулятор услуг Личный кабинет

О компании Услуги Решения Гарантии Контакты Консультация

Облачные решения для цифровой эволюции и устойчивого развития

Облако.ру — облачный провайдер нового поколения

Мы хорошо понимаем задачи крупного бизнеса, поэтому предлагаем полностью персональный интеграторский подход к миграции в облако.

О компании

Облегчаем ведение бизнеса с помощью переноса ИТ-инфраструктуры в облако

Решение для логистического центра >

Делаем работу с важными процессами и данными бесперебойной и безопасной

Решение для e-commerce >

Ускоряем бизнес по максимуму с помощью быстрого масштабирования

Решение для сетевого ритейла >

Надежный партнер с опытом больших

Компания входит в «Национальную компьютерную корпорацию» — ведущий холдинг российского ИТ-рынка, который предоставляет широкий спектр услуг в области информационных технологий.



Разработаем детальный план миграции вашей инфраструктуры без влияния на бизнес-процессы

- 01** Персональная команда миграции из специалистов разных направлений
- 02** Тестовый период
- 03** Сопровождение работы облачной инфраструктуры

Частное облако



Вопросы и ответы по услуге

- Можно ли разместить часть своих данных за рубежом?
- Можно ли у вас разместить персональные данные?
- Можно ли использовать оборудование наших клиентов?
- Можно ли интегрировать в наше облако с собственным оборудованием?
- Возможно ли построить гибридное облако?

Получить коммерческое предложение

Form with fields for name, phone, email, and company name, with a 'Получить' button.

Гарантируем доступность сервисов 99,99%

И новую функциональность ежемесячно

О компании «Систематика»

Выдачей поставщик решений и услуг в 20 летнем опыте на российском рынке. Компания входит в состав ТРК «Ю» группы Систематика и предоставляет весь комплекс услуг по интеграции бизнес-процессов...

3 МЕСТО	в рейтинге лучших системных интеграторов	СОВМЕТО
4 МЕСТО	в рейтинге надежности	Expert
4 МЕСТО	в рейтинге лучших ИТ-компаний в сфере системной интеграции	ТАМБЕР
6 МЕСТО	в рейтинге лучших системных интеграторов	ОКСИО
ТОП-20	в рейтинге лучших ИТ-компаний в России	IDC

Облако.ру входит в состав ГКС



Лучший способ оценить наши услуги — проверить их в действии

Получите демо-доступ

Ваш телефон: Ваш e-mail:

Ваша компания:

[Получить демо-доступ](#)

ОБЛАКО.RU	Описание	Виды	Решения	Преимущества	Контакты
Технология	Создание и управление облачными ресурсами	Мульти-облако	Интеграция с существующими ИТ-системами	Гибкость, масштабируемость, безопасность	8 800 100 00 00

404

Вы попали на страницу, которой нет.

[Вернуться на главную](#)

Контакты

Техподдержка: help@obloko.ru / 8 800 100 00 00

Офис компании: Москва, М. Мясницкая, 23/25, стр. 1, 4-й этаж

Офис продаж: Москва, ул. Давыдовская, д. 15, стр. 9

[Получить демо](#)

Как добраться

От центра Пушкинское

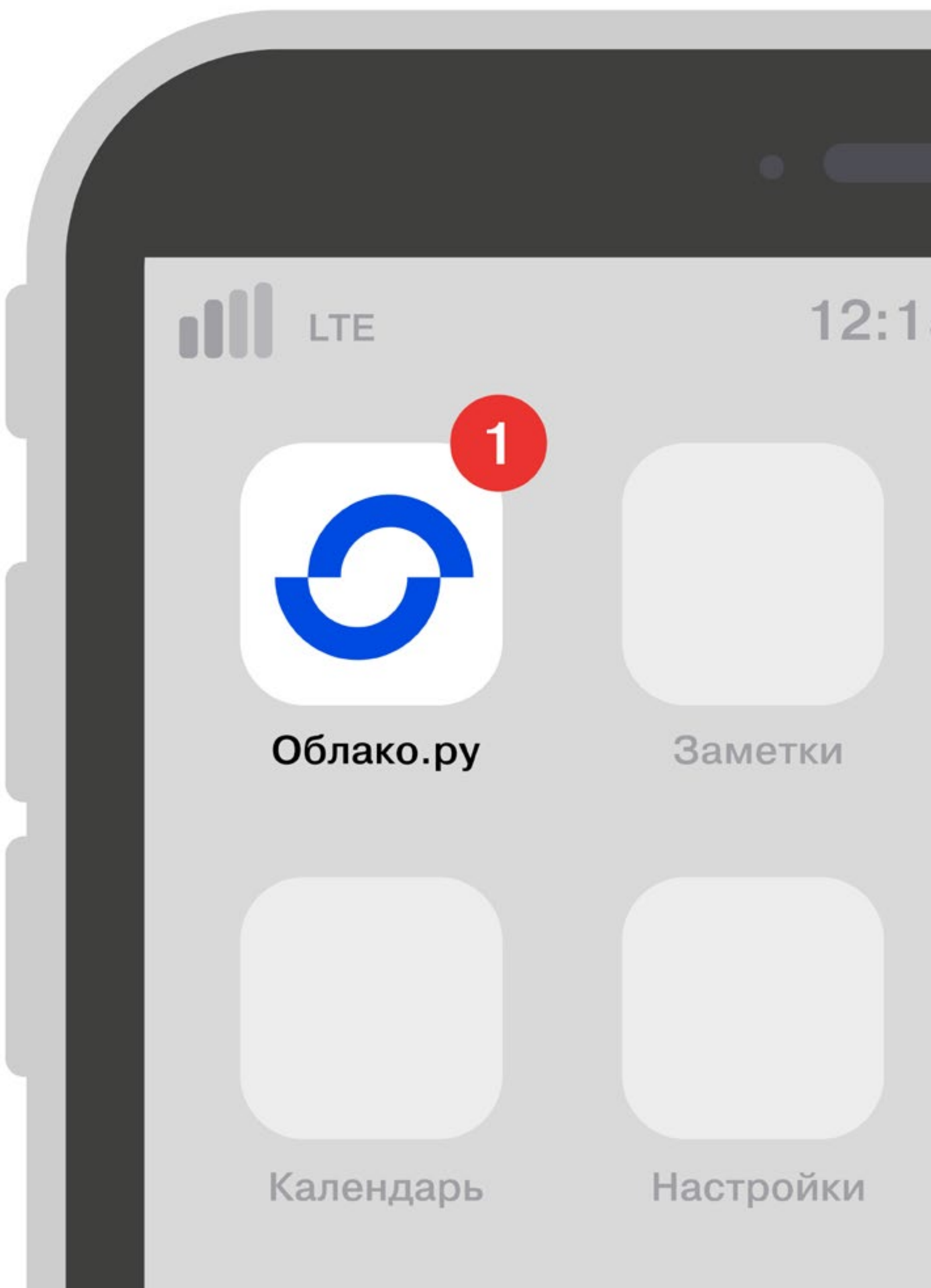

STS

Компания STS занимается инжинирингом и строительством систем преднапряжения для вантовых мостов, АЭС и других сложных инфраструктурных объектов.

Стратегическое видение компании — континентальный лидер в области систем преднапряжения. Компания интенсивно растет и необходима централизованная система коммуникаций бренда.

Мы изучили компанию, уточнили и сформулировали платформу корпоративного бренда, разработали визуальную систему и руководство по стандартам бренда.

STS — инженеры прочности.



STIS



STS

**STS.
ИНЖЕНЕРЫ
ПРОЧНОСТИ**



8 (495) 374 67 09
8 (495) 374 66 18
info@sts-hydro.ru
sts-hydro.ru

117405, Москва
ул. Кирпичные Выемки
д. 2, корп. 1

STS

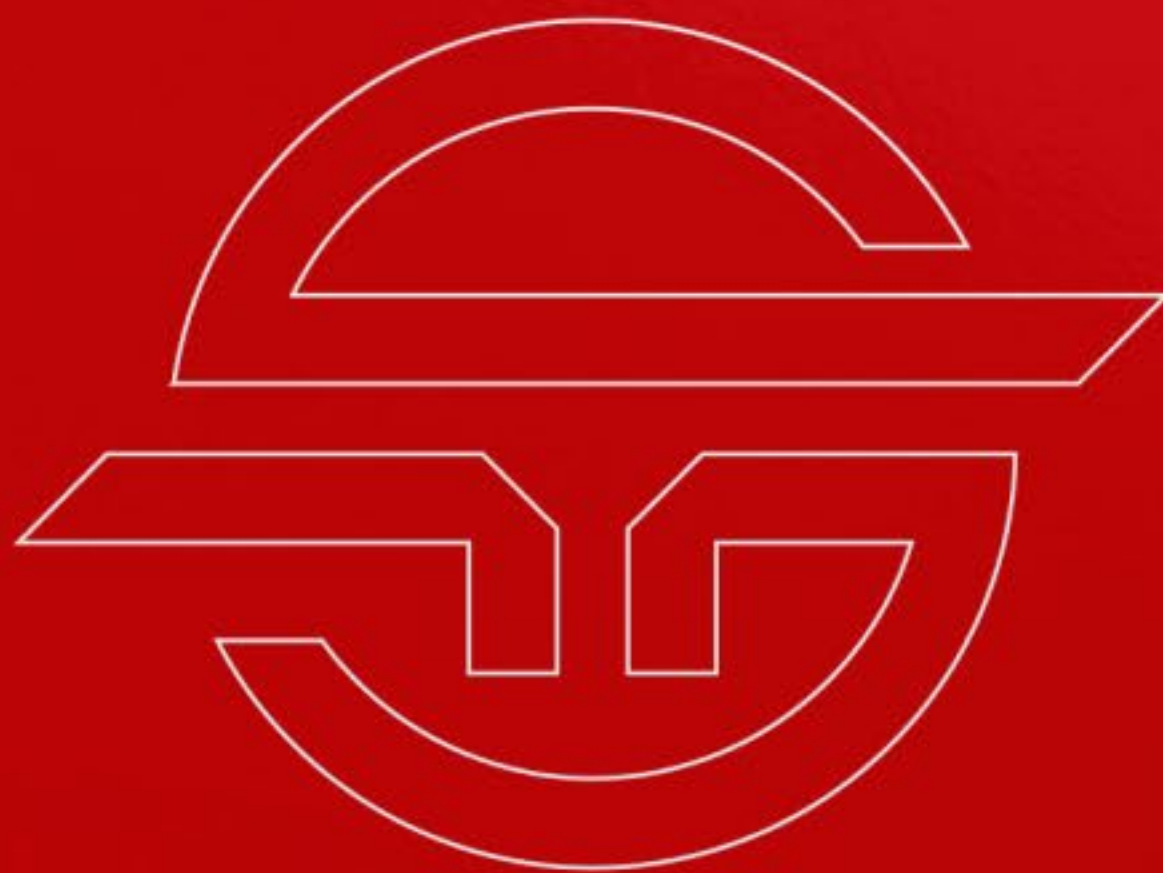

STS



info@sts-hydro.ru
www.sts-hydro.ru
8 (495) 374-67-09

Иск.л. № 1099/2022 от 08.11.2022
Тема: Внесение изменений в График, перечень оборудования и услуг
Договор: №11-01/432-2021 от 02.12.2021 г.
Объект: Строительство мостового перехода через р. Оку
На объекте: М-12 "Строится скоростная автомобильная дорога Москва — Нижний Новгород — Казань", 4 этап км 224 — км 347, Владимирская, Нижегородская области (от пересечения с автомобильной дорогой регионального значения 17К-2 "Муром - М-7 "Волга" до пересечения с автомобильной дорогой федерального значения Р-158 "Нижний Новгород — Арзамас — Саранск — Исса — Пенза — Саратов")

Уважаемый Александр Валерьевич!

Lorem ipsum dolor sit amet, consectetur adipiscing elit, sed diam tincidunt ut laoreet dolore magna aliquam erat volutpat. Ut wisi enim nostrud exerci tation ullamcorper suscipit lobortis nisl ut aliquip ex ea

Lorem ipsum dolor sit amet, consectetur adipiscing elit, sed diam non dunt ut laoreet dolore magna aliquam erat volutpat. Ut wisi enim ad mi exerci tation ullamcorper suscipit lobortis nisl ut aliquip ex ea commod vel eum iriure dolor in hendrerit in vulputate velit esse molestie conse feugiat nulla facilisis at vero eros et accumsan et iusto odio digniss luptatum zzril delenit augue dui dolore te feugait nulla facilisi.

Lorem ipsum dolor sit amet, consectetur adipiscing elit, sed diam non dunt ut laoreet dolore magna aliquam erat volutpat. Ut wisi enim ad mi exerci tation ullamcorper suscipit lobortis nisl ut aliquip ex ea commod vel eum iriure dolor in hendrerit in vulputate velit esse molestie conse feugiat nulla facilisis at vero eros et accumsan et iusto odio digniss luptatum zzril delenit augue dui dolore te feugait nulla facilisi.

Директор по развитию бизнеса

Исполнитель

117405 Россия, Москва,
ул.Кирпичные выемки, 2к1

8 (495) 374-67-09
8 (495) 374-66-18
info@sts-hydro.ru
www.sts-hydro.ru

200+

реализованных
проектов

30+

текущих
проектов

400+

профессионалов
своерго дела

STS 

www.sts-hydro.ru



STS 

Покрасочный цех

пн – пт 8:00 – 17:00
сб, вс Выходной

ООО «СТС» 17405, Москва, Карголанье Выезда 2, корп. 1

STS 

Термичка

Круглосуточно, без выходных

Контакты +7 495 374 67 09 доб. 155

STS 







ОТК

ООО «СТС» 17405, Москва, Карголанье Выезда 2, корп. 1



STS 

Участок главного механика

STS 

Ресепшен
Переговорная
Кабинет руководителя
Юридический отдел

Бухгалтерия
Отдел кадров
Столовая

Юридический отдел

  

  

Юридический отдел Финансовый отдел

Бухгалтерия маркетинговый отдел

 **Выход**

Юридический отдел





UNISEX WEAR
FOR ENGINEERS
OF STRENGTH SINCE



www.sts-hydro.ru

STS



EXPER YOUR BEST

RED T-SHIRT

Material: 100% Cotton
Color: Bright red
Fabric: 180 gsm
Care: Machine wash

STS logo

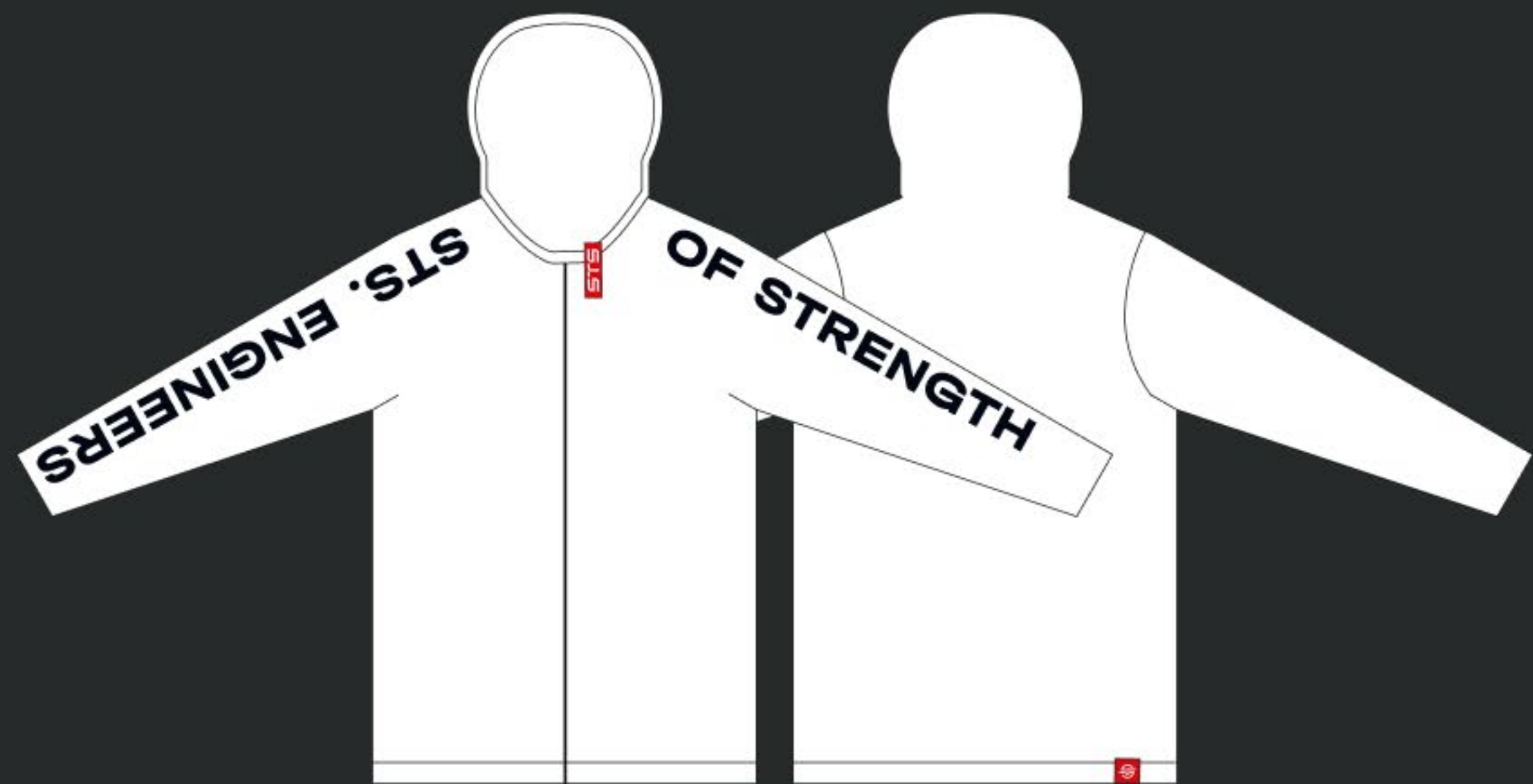
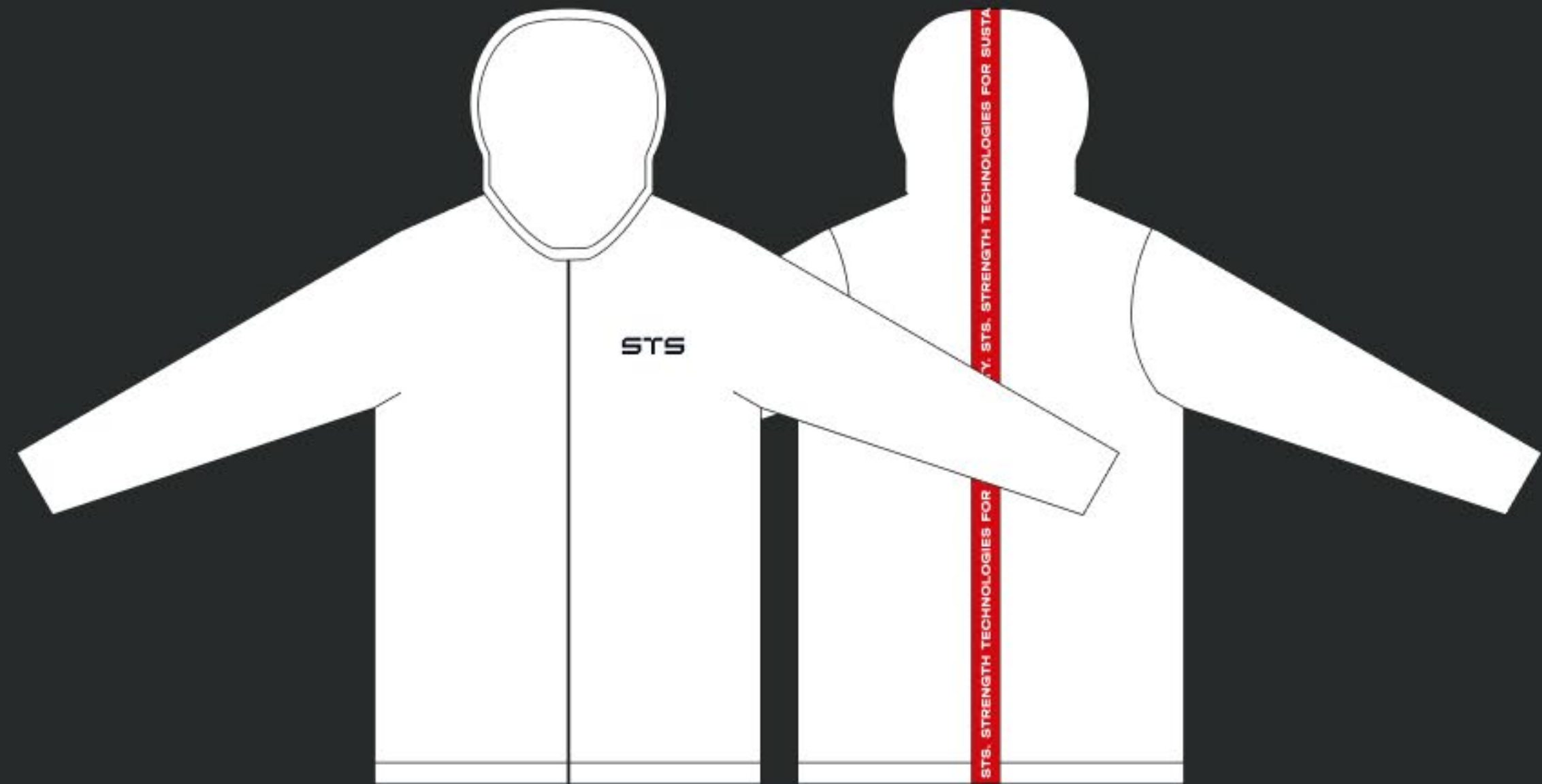

ENGINEERS OF STRENGTH

ENGINEERS OF STRENGTH

ENGINEERS OF STRENGTH



ПЛАТФОРМА БРЕНДА

01

1. Платформа бренда
2. Цветовая палитра
3. Логотип
4. Шрифты фирменного стиля
5. Система графических элементов
6. Упаковка

STS

ЛОГОТИП STS

Слоганом бренда является принцип работы: «Инженеры Прочности». Логотип бренда должен быть узнаваемым и выразительным, отражающим надежность, долговечность, инновационность. Логотип должен быть адаптирован к различным носителям и масштабам. Логотип должен быть легко читаемым и узнаваемым. Логотип должен быть адаптирован к различным носителям и масштабам. Логотип должен быть легко читаемым и узнаваемым.

STS

ФИРМЕННЫЕ ШРИФТЫ

Фирменные шрифты являются важным элементом фирменного стиля. Они должны быть узнаваемыми, выразительными и адаптированными к различным носителям и масштабам. Фирменные шрифты должны быть легко читаемыми и узнаваемыми. Фирменные шрифты должны быть адаптированы к различным носителям и масштабам. Фирменные шрифты должны быть легко читаемыми и узнаваемыми.

Aa
HALVAR BREITSCHRIFT EXTRA BOLD

Aa
PT ROOT UI REGULAR

STS

Цвета бренда: Красный, Белый, Черный.

STS

РАСПОЛОЖЕНИЕ ГРАФИКИ НА МАКЕТЕ

Графика на макете должна быть расположена так, чтобы быть легко читаемой и узнаваемой. Графика должна быть адаптирована к различным носителям и масштабам. Графика должна быть легко читаемой и узнаваемой. Графика должна быть адаптирована к различным носителям и масштабам. Графика должна быть легко читаемой и узнаваемой.

STS

ФОТОСТИЛЬ. ОБЪЕКТЫ

Фотографии должны быть высокого качества и отражать надежность, долговечность, инновационность. Фотографии должны быть адаптированы к различным носителям и масштабам. Фотографии должны быть легко читаемыми и узнаваемыми. Фотографии должны быть адаптированы к различным носителям и масштабам. Фотографии должны быть легко читаемыми и узнаваемыми.

STS

БЛОКНОТ

Блокнот должен быть удобным для использования и отражать надежность, долговечность, инновационность. Блокнот должен быть адаптирован к различным носителям и масштабам. Блокнот должен быть легко читаемым и узнаваемым. Блокнот должен быть адаптирован к различным носителям и масштабам. Блокнот должен быть легко читаемым и узнаваемым.

STS

НАВИГАЦИЯ И ИНТЕРЬЕР

Навигация и интерьер должны быть удобными для использования и отражать надежность, долговечность, инновационность. Навигация и интерьер должны быть адаптированы к различным носителям и масштабам. Навигация и интерьер должны быть легко читаемыми и узнаваемыми. Навигация и интерьер должны быть адаптированы к различным носителям и масштабам. Навигация и интерьер должны быть легко читаемыми и узнаваемыми.

STS

ФИРМЕННЫЕ ПИКТОГРАММЫ

Фирменные пиктограммы должны быть узнаваемыми, выразительными и адаптированными к различным носителям и масштабам. Фирменные пиктограммы должны быть легко читаемыми и узнаваемыми. Фирменные пиктограммы должны быть адаптированы к различным носителям и масштабам. Фирменные пиктограммы должны быть легко читаемыми и узнаваемыми.

STS

ВХОДНАЯ ГРУППА

Входная группа должна быть удобной для использования и отражать надежность, долговечность, инновационность. Входная группа должна быть адаптирована к различным носителям и масштабам. Входная группа должна быть легко читаемой и узнаваемой. Входная группа должна быть адаптирована к различным носителям и масштабам. Входная группа должна быть легко читаемой и узнаваемой.

STS

УКАЗАТЕЛИ С ПИКТОГРАММАМИ

Указатели с пиктограммами должны быть удобными для использования и отражать надежность, долговечность, инновационность. Указатели с пиктограммами должны быть адаптированы к различным носителям и масштабам. Указатели с пиктограммами должны быть легко читаемыми и узнаваемыми. Указатели с пиктограммами должны быть адаптированы к различным носителям и масштабам. Указатели с пиктограммами должны быть легко читаемыми и узнаваемыми.

STS

ФУТБОЛКА

Футболка должна быть удобной для использования и отражать надежность, долговечность, инновационность. Футболка должна быть адаптирована к различным носителям и масштабам. Футболка должна быть легко читаемой и узнаваемой. Футболка должна быть адаптирована к различным носителям и масштабам. Футболка должна быть легко читаемой и узнаваемой.

STS

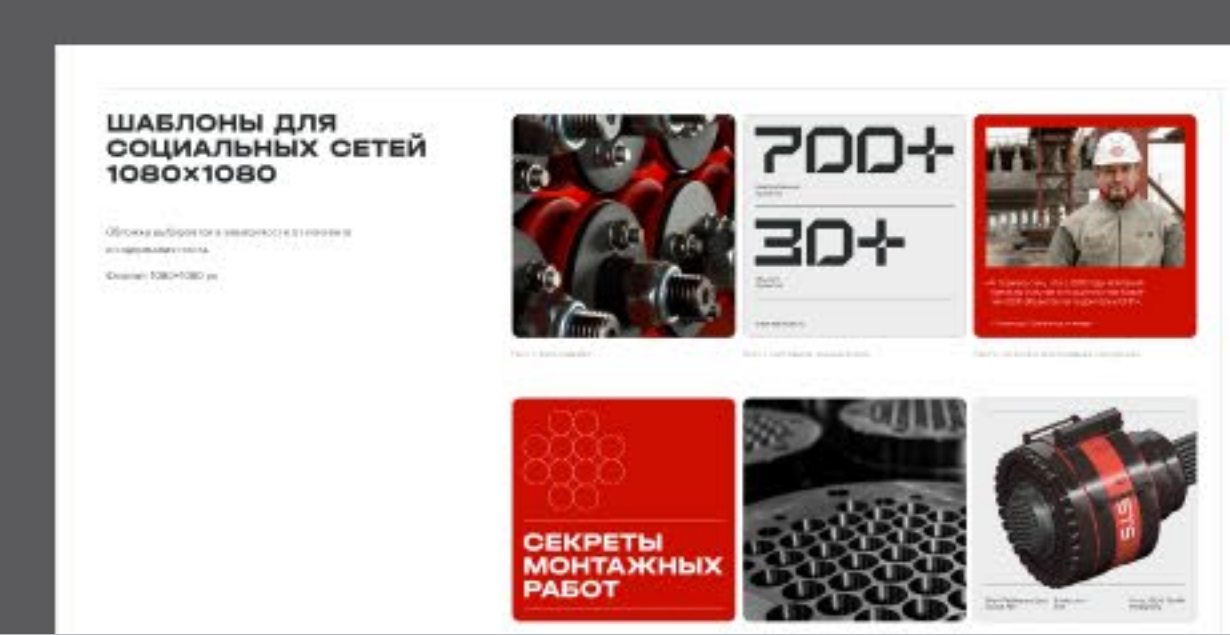

ТЕМАС GROUP

Темас — промышленная группа, объединяющая несколько заводов на территории России, Украины, Белоруссии и Чехии. Производят прокладочные, фрикционные материалы, тормозные колодки для автомобилей и другие подобные продукты.

Мы разработали архитектуру бренда, позиционирование, фирменный стиль, упаковку продукции, навигацию по заводу и другие носители. Всю дизайн-систему описали в гайдлайне.

Создали корпоративный сайт для промышленной группы Темас.

temac-group.com





Temac

Industrial Group



Temac Cz

Группа Темас



ЗТМ

Группа Темас



Фритекс

Группа Темас



Урал АТИ

Группа Темас



ВЗТМ

Группа Темас



ВАТИ Авто

Группа Темас



Temac
Industrial Group

**Виталий Валериевич
Романенко**

Генеральный директор

+7 (123) 456-78-90
name@temac-group.com

ОАО «Урал АТИ»
temac-group.com

624261, Свердловская обл.
г. Асбест, ул. Плеханова, 64
+7 (3436) 565-616



Temac
Industrial Group





**Производство
уникальных
тормозных систем**



**Европейские
стандарты
качества и сервиса**



**Предприятия
со 100-летней
историей**



Колодки дискового тормоза

Disk Brake pads set
Брезовые диски



- Увеличенный ресурс эксплуатации колодок и тормозного диска
- Исключает тормозные шумы
- Экоформула без тяжелых металлов

3302-3501080-04

ВА В 2108-21099, 2110-2116,
Калина, Приора, Гранта



ООО «ВАТИ-АВТО»
404102, Волгоградская обл.,
г. Волжский, ул. Александра
69А, к/б. 25
+7 (8442) 210-977
temac-group.com



Колодки дискового тормоза

Disk Brake pads set
Брезовые диски



- Увеличенный ресурс эксплуатации колодок и тормозного диска
- Исключает тормозные шумы
- Экоформула без тяжелых металлов

3302-3501080-04

ВА В 2108-21099, 2110-2116,
Калина, Приора, Гранта

ООО «ВАТИ-АВТО»
404102, Волгоградская обл.,
г. Волжский, ул. Александра
69А, к/б. 25
+7 (8442) 210-977
temac-group.com

It's safety
inside



Колодки
дискового тормоза
Temac Industrial Group



Колодки дискового тормоза

Disk Brake pads set
Брезовые диски

- Увеличенный ресурс эксплуатации колодок и тормозного диска
- Исключает тормозные шумы
- Экоформула без тяжелых металлов



It's safety
inside



3302-3501080-04

ВА В 2108-21099, 2110-2116,
Калина, Приора, Гранта



ООО «ВАТИ-АВТО»
404102, Волгоградская обл.,
г. Волжский, ул. Александра
69А, к/б. 25
+7 (8442) 210-977
temac-group.com



Колодки
дискового
тормоза



Колодки дискового тормоза

Disk Brake pads set
Брезовые диски

- Увеличенный ресурс эксплуатации колодок и тормозного диска
- Исключает тормозные шумы
- Экоформула без тяжелых металлов

It's safety
inside



3302-3501080-04

ВА В 2108-21099, 2110-2116,
Калина, Приора, Гранта



ООО «ВАТИ-АВТО»
404102, Волгоградская обл.,
г. Волжский, ул. Александра
69А, к/б. 25
+7 (8442) 210-977
temac-group.com



Колодки
дискового тормоза
Temac Industrial Group



Колодки дискового тормоза

Disk Brake pads set
Брезовые диски



- Увеличенный ресурс эксплуатации колодок и тормозного диска
- Исключает тормозные шумы
- Экоформула без тяжелых металлов

3302-3501080-04

ВА В 2108-21099, 2110-2116,
Калина, Приора, Гранта



ООО «ВАТИ-АВТО»
404102, Волгоградская обл.,
г. Волжский, ул. Александра
69А, к/б. 25
+7 (8442) 210-977
temac-group.com



Колодки дискового тормоза

Disk Brake pads set
Брезовые диски



- Увеличенный ресурс эксплуатации колодок и тормозного диска
- Исключает тормозные шумы
- Экоформула без тяжелых металлов

3302-3501080-04

ВА В 2108-21099, 2110-2116,
Калина, Приора, Гранта

ООО «ВАТИ-АВТО»
404102, Волгоградская обл.,
г. Волжский, ул. Александра
69А, к/б. 25
+7 (8442) 210-977
temac-group.com

It's safety
inside

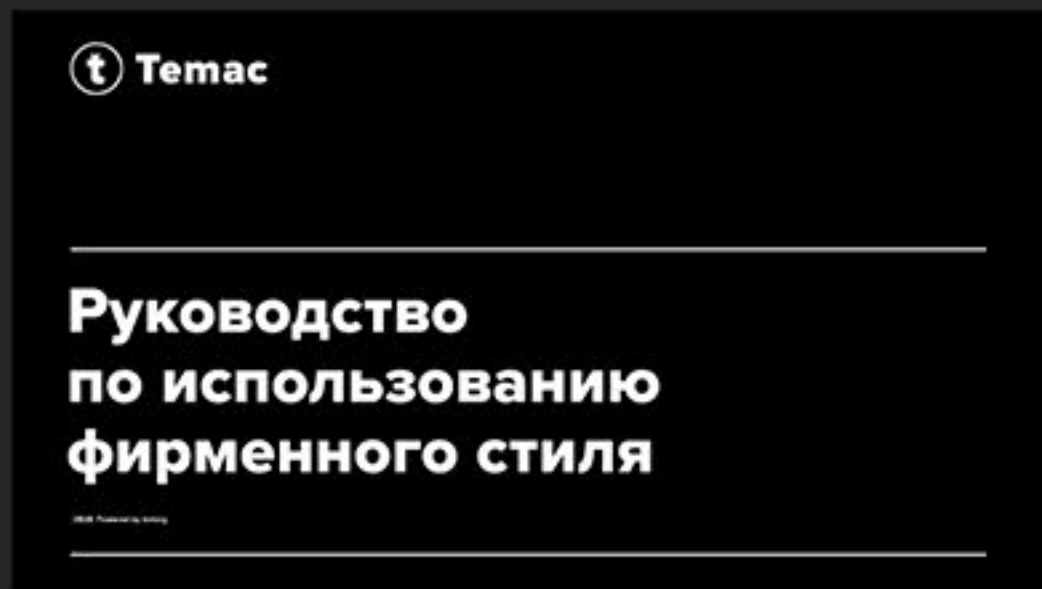

Содержание
Данное руководство...
Логотип
Цвета
Фотостиль
Деловая документация

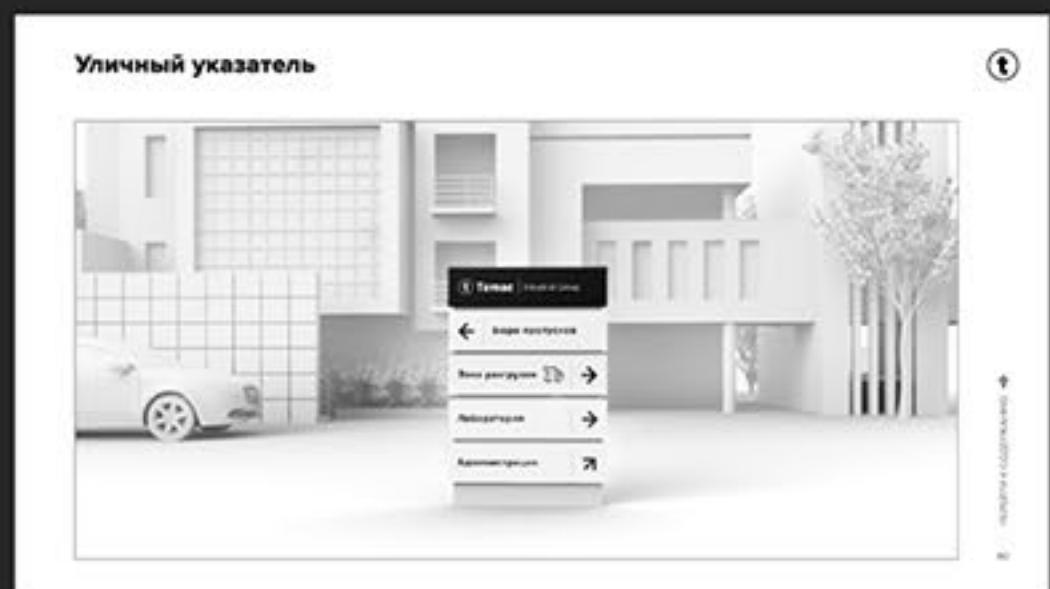
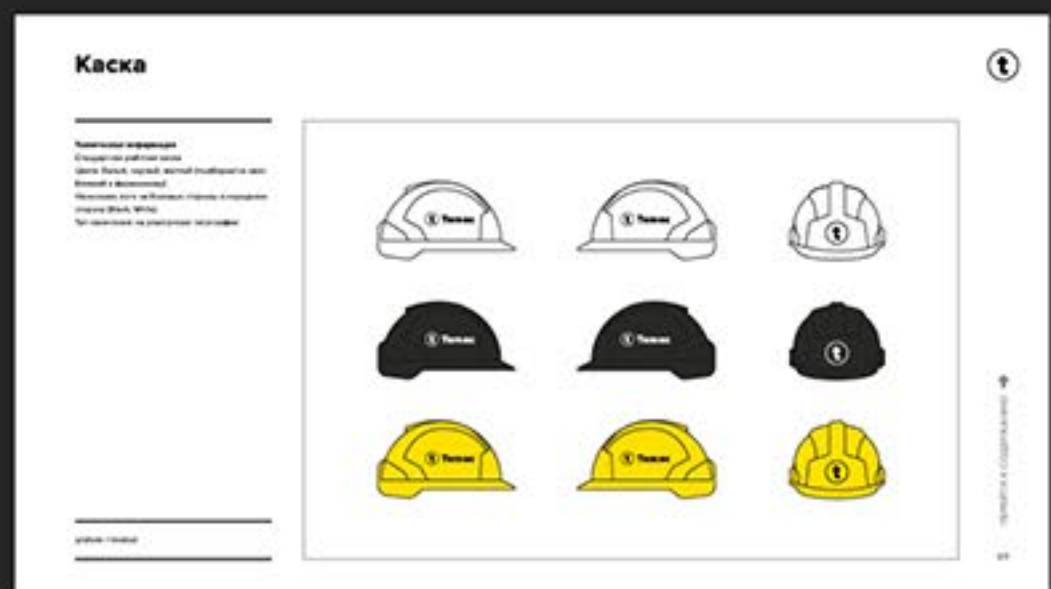
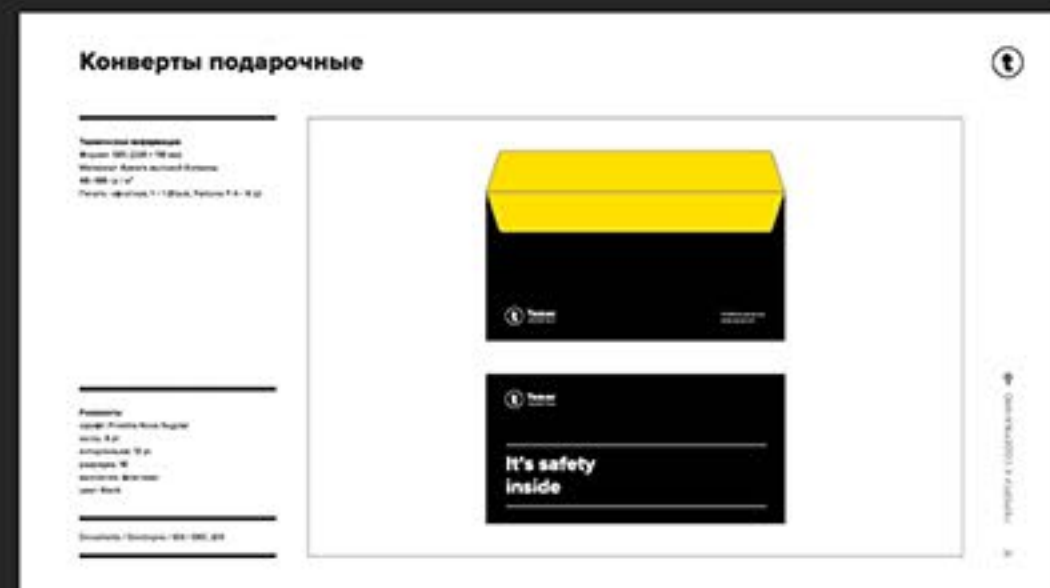
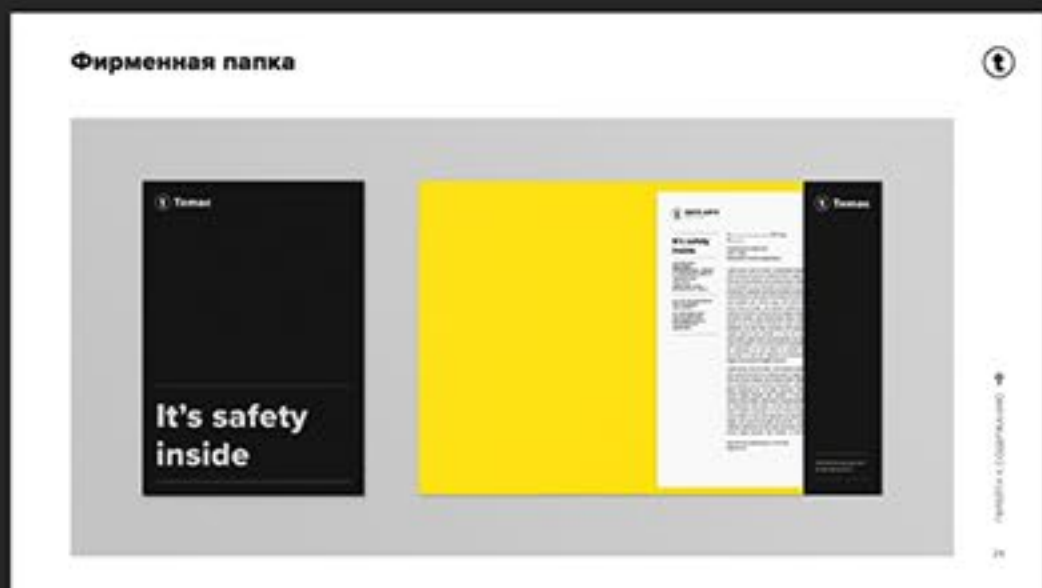
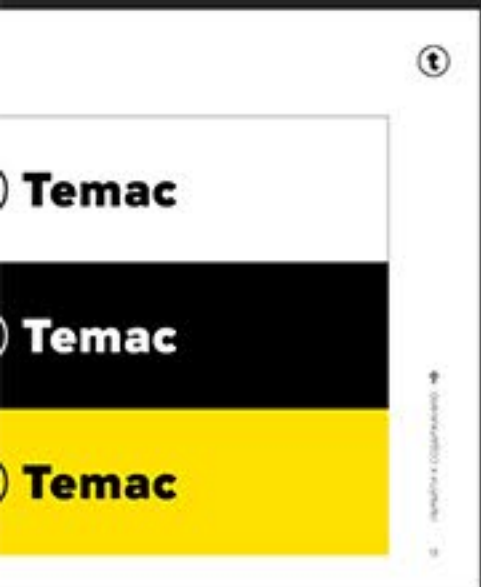
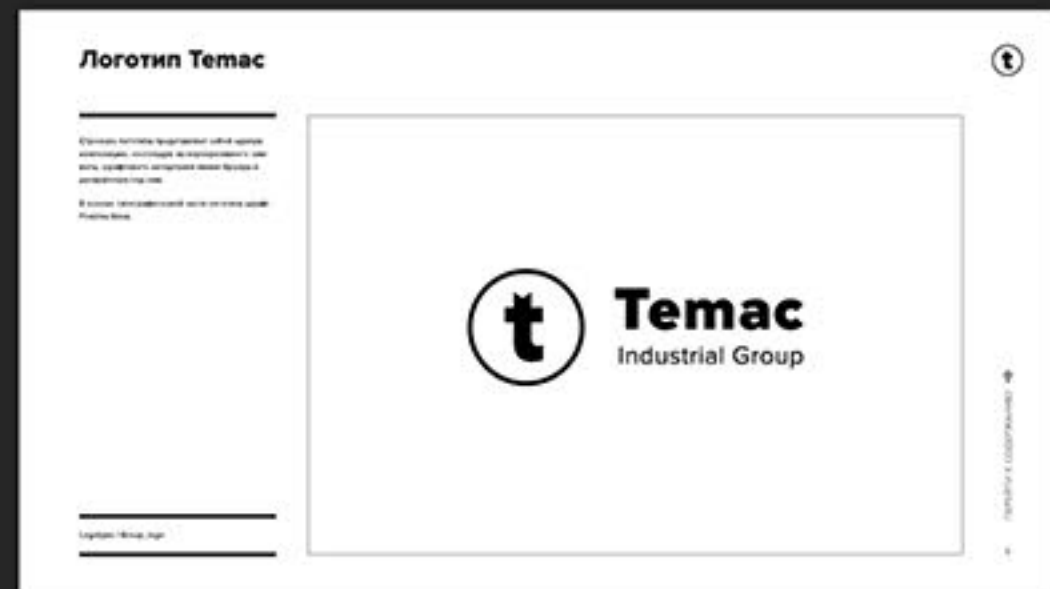

Производство уникальных тормозных систем для тяжелой техники

Продукция для транспорта

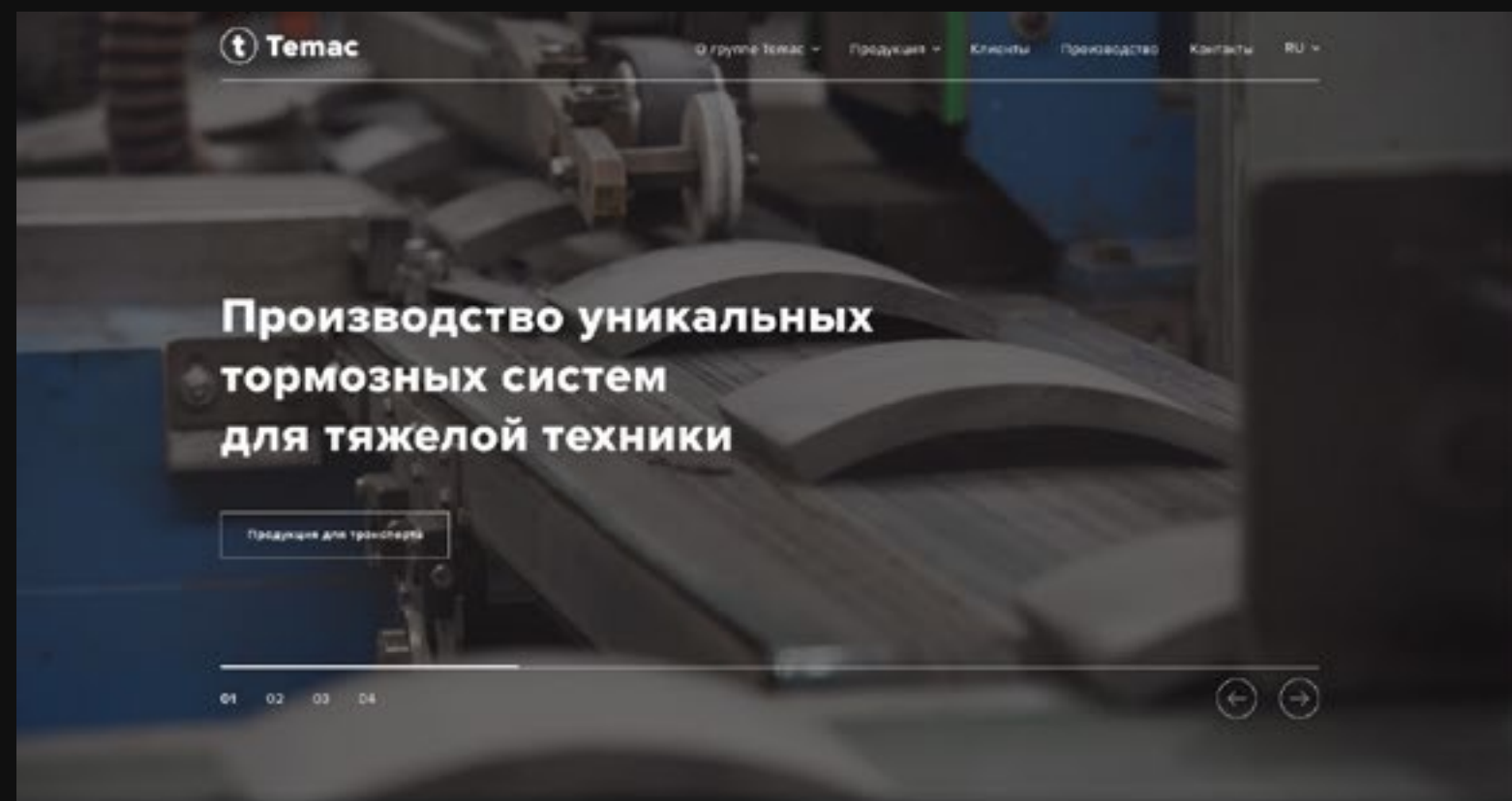

Группа Темас — международная промышленная группа, предоставляющая решения в сфере транспорта, промышленности и строительства с мировыми стандартам качества



О группе Темас >

Рынки и продукция



Транспорт

Группа является крупнейшим производителем функциональных и уплотнительных материалов для легковых, грузового и железнодорожного транспорта. Предприятия группы являются аккредитованными поставщиками конвейеров мировых автомобильных брендов.

[Подробнее >](#)

Промышленные решения

Уплотнительные материалы, промышленный текстиль, теплозащитные материалы для энергетики, нефтехимии и металлургии. Производная группа обеспечивает свою продукцию проекты федерального значения от Калининграда до Кавказа.

[Подробнее >](#)

Строительство

Строительный текстиль, геотекстиль, дорожные покрытия. Группа компаний Темас обеспечивает погрузку импортных машин в стратегически важных регионах, соблюдая мировые стандарты качества в строительстве.

[Подробнее >](#)

Потребительские товары

Компания активно развивает потребительские направления в сфере продукции для легковых автомобилей и строительства. Дисковые колодки, диски сцепления, тормоза вездеходов, тракторов, ветрозащитные мембраны, фасадные сетки и т.п.

[Подробнее >](#)

Принципы компании, обеспечивающие лидерство

Постоянные инновации

- Создаем уникальные решения вместе с крупнейшими мировыми брендами.
- Постоянно совершенствуем систему менеджмента и управления цепями поставок.
- Регулярно обновляем оборудование и используем LEAN-технологии.

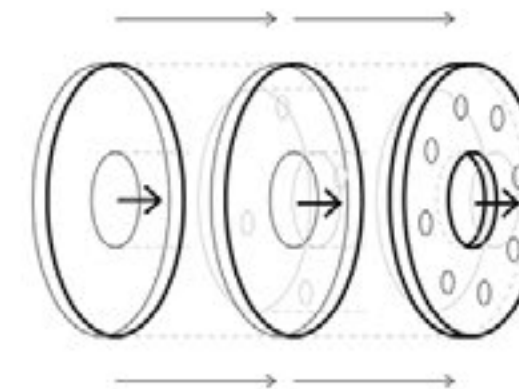

Ультимативная безопасность

- Аккредитованы для поставок на конвейеры международных автомобильных брендов.
- Продукция компании используется в транснациональных проектах добывающей отрасли.
- Поставляем продукцию для федеральных проектов в области стратегического строительства.





Потребительские товары

Группа активно развивает потребительские направления в сфере продукции для легковых автомобилей и строительства: дисковые колодки, диски сцепления, тормоза мокрого трения, ветрозащитные мембраны, фасадные сетки и т. п.

[Подробнее >](#)

Постоянные инновации

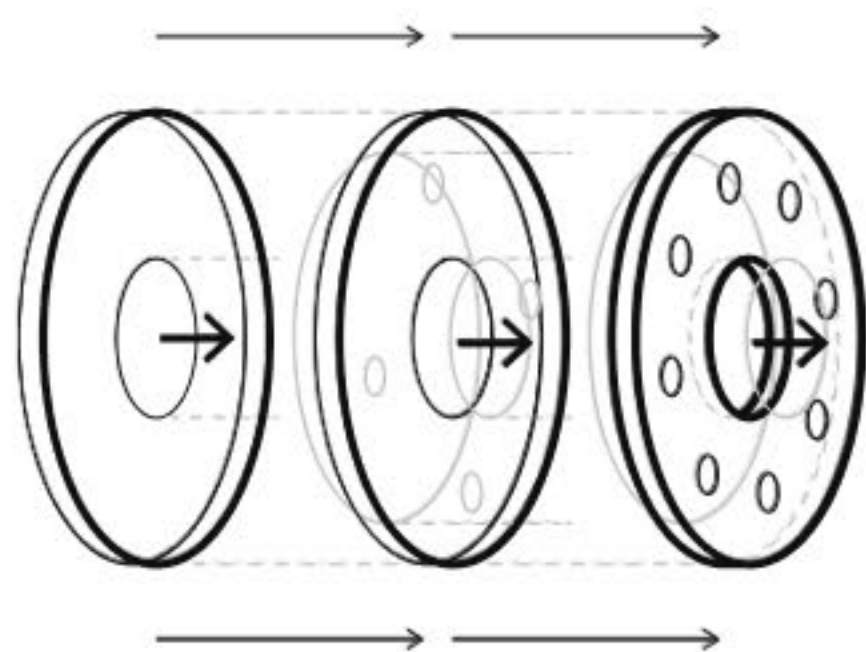

—
Создаем уникальные решения вместе с мировыми лидерами отраслей.

—
Постоянно совершенствуем систему менеджмента и управления цепями поставок.

—
Регулярно обновляем оборудование и используем LEAN-технологии.

Планируете сотрудничество? Отправьте нам запрос

Наш сотрудник отдела клиентского сервиса свяжется с вами для обсуждения деталей будущего сотрудничества.

Представьтесь, пожалуйста

Телефон

Ваша эл. почта

Ваш комментарий

Отправить запрос

PROSTOR

Компания Prostor проектирует, строит и обслуживает ледовые арены. Решающим моментом для начала работ по ребрендингу стало строительство собственного завода.

Сформулировали позиционирование: «Мы делаем лёд рентабельным для бизнеса», которое максимально отражает деятельность компании.

Разработали логотип, фирменный стиль и всю дизайн-систему: навигация, рабочая форма, оформление техники, вывески и др.

Сейчас ведется работа по обновлению сайта компании.





**Мы делаем лёд
рентабельным
для бизнеса**

Инжиниринг ледовых
решений

prostor.ru

PROSTOR



 **PROSTOR**



Бюро пропусков

Зона разгрузки



Лаборатория



Администрация



316

Отдел управления персоналом

PROSTOR

Отдел управления персоналом

пн – пт 08:00 – 19:00
сб, вс 10:00 – 16:00

Адрес: 17 000 000 00 00 | 17 000 000 00 00

100000, Россия, Московская область, г. Балашиха, ул. Инженерная, 20

PROSTOR

03



- 301 Кабинет директора
- 302 Администрация
- 305 Заместитель директора



- 310 Главный инженер
- 316-323 Лаборатории
- 324 Щитовая



2

PROSTOR

PROSTOR

PRO

Руководство по использованию фирменного стиля

Важно помнить! — на протяжении всего документа мы будем использовать термины «фирменный стиль» и «фирменный дизайн» как синонимы, а также «фирменный дизайн» как синоним «фирменному стилю».

Содержание документа структурировано в соответствии с логотипом. Каждый раздел документа содержит рекомендации по использованию фирменного стиля.

/01 04–11 Логотип	/02 12–16 Элементы фирменного стиля	/04 29–40 Сувенирная продукция
05 Логотип Prostor	13 Фирменный цвет	30 Шариковые ручки
06 Варианты использования логотипа Prostor	14 Фирменные шрифты	31 Блокнот
07 Свойства шрифтов	15 Правила оформления текста	32 Шариковые ручки и блокнот
08 Максимальный размер	16 Фонотекста	33–34 Складенки
09 Цветовые решения	/03 17–26 Деловая документация	35–36 Кружки
10 Микроавтобусы и другие решения	18 Фирменный блок	37–39 Бумажные блокноты
11 Недопустимые варианты использования	19–20 Фирменный логотип	40 Каркасный календарь
	21–23 Контракты	41–42 Билеты
	24–25 Корпоративная сувенирная продукция	/05 43–45 Презентация
	26–27 Персональные визитки и карточки	44 Медиа-сет
	28 Поддержка электронного дизайна	45 Смайлы

/01 Логотип

Логотип представляет собой комплексное решение, состоящее из 2-х частей:

- графической основы
- текстовой части

Таким образом, логотип Prostor состоит из графической основы и текстовой части.

В основе графической части логотипа лежит квадрат. Фирменный знак включает в себя 2 элемента: символ — угол наклона вершины квадрата и вектор направления вектора, что означает развитие и рост.



Важно помнить!

Важно помнить! — на протяжении всего документа мы будем использовать термины «фирменный стиль» и «фирменный дизайн» как синонимы, а также «фирменный дизайн» как синоним «фирменному стилю».

Содержание документа структурировано в соответствии с логотипом. Каждый раздел документа содержит рекомендации по использованию фирменного стиля.

Важно помнить! — на протяжении всего документа мы будем использовать термины «фирменный стиль» и «фирменный дизайн» как синонимы, а также «фирменный дизайн» как синоним «фирменному стилю».

Содержание документа структурировано в соответствии с логотипом. Каждый раздел документа содержит рекомендации по использованию фирменного стиля.

Фирменная папка

Используется для размещения документов сотрудников. Предоставляется в виде стандартного решения, которое можно использовать для хранения документов.

Техническая информация:
Материал: пластик
Размер: 300 x 100 x 4 мм
Вес: 100 г
Цвет: белый, серый, черный

Конверт С4

Используется для хранения документов формата А4.

Техническая информация:
Материал: бумага
Размер: 220 x 110 мм
Вес: 100 г
Цвет: белый, серый, черный

Блокнот

Блокнот для записей. Предоставляется в виде стандартного решения, которое можно использовать для хранения информации.

Техническая информация:
Материал: бумага
Размер: 100 x 150 мм
Вес: 100 г
Цвет: белый, серый, черный

/04 Сувенирная продукция

Шариковые ручки

Для нанесения логотипа подходит любая модель шариковой ручки. Главное — чтобы все ручки были одной модели.

Техническая информация:
Материал: пластик
Размер: стандартный
Вес: стандартный
Цвет: белый, серый, черный

/08 Навигация

Фирменные пиктограммы

Для навигации используются фирменные пиктограммы. Каждая пиктограмма четко передает суть и легко считывается, не требует дополнительных объяснений.

Уличный указатель

Уличный указатель представляет собой набор из табличек с логотипом. Также возможно сочетание с различными вариантами и вариантами стрел.

Техническая информация:
Материал: пластик
Размер: стандартный
Вес: стандартный
Цвет: белый, серый, черный

Куртка

Используется рабочая и инженерная куртка на производственных объектах.

Техническая информация:
Материал: хлопок
Размер: стандартный
Вес: стандартный
Цвет: белый, серый, черный

Полуприцеп

Применяется на полуприцепах, которые используются для перевозки грузов. На задней стороне располагается логотип и надпись: «Спереди — фирменный знак».

Техническая информация:
Материал: металл
Размер: стандартный
Вес: стандартный
Цвет: белый, серый, черный

Микроавтобус

Применяется на автобусах, которые используются для перевозки пассажиров. На задней стороне располагается логотип и надпись: «Спереди — фирменный знак».

Техническая информация:
Материал: металл
Размер: стандартный
Вес: стандартный
Цвет: белый, серый, черный

Lada Largus

Автобусная табличка с логотипом и фирменным цветом.

Техническая информация:
Материал: пластик
Размер: стандартный
Вес: стандартный
Цвет: белый, серый, черный

ИНКОНСАЛТ

Московская Коллегия Адвокатов «Инконсалт», специализирующаяся на уголовном праве в области экономических преступлений.

Разработали позиционирование, платформу бренда, логотип, фирменный стиль и сайт.

Сайт компании получил бронзу в категории «Лучший сайт для потребителей» по версии конкурса «Золотой сайт 2021».

inconsult.msk.ru

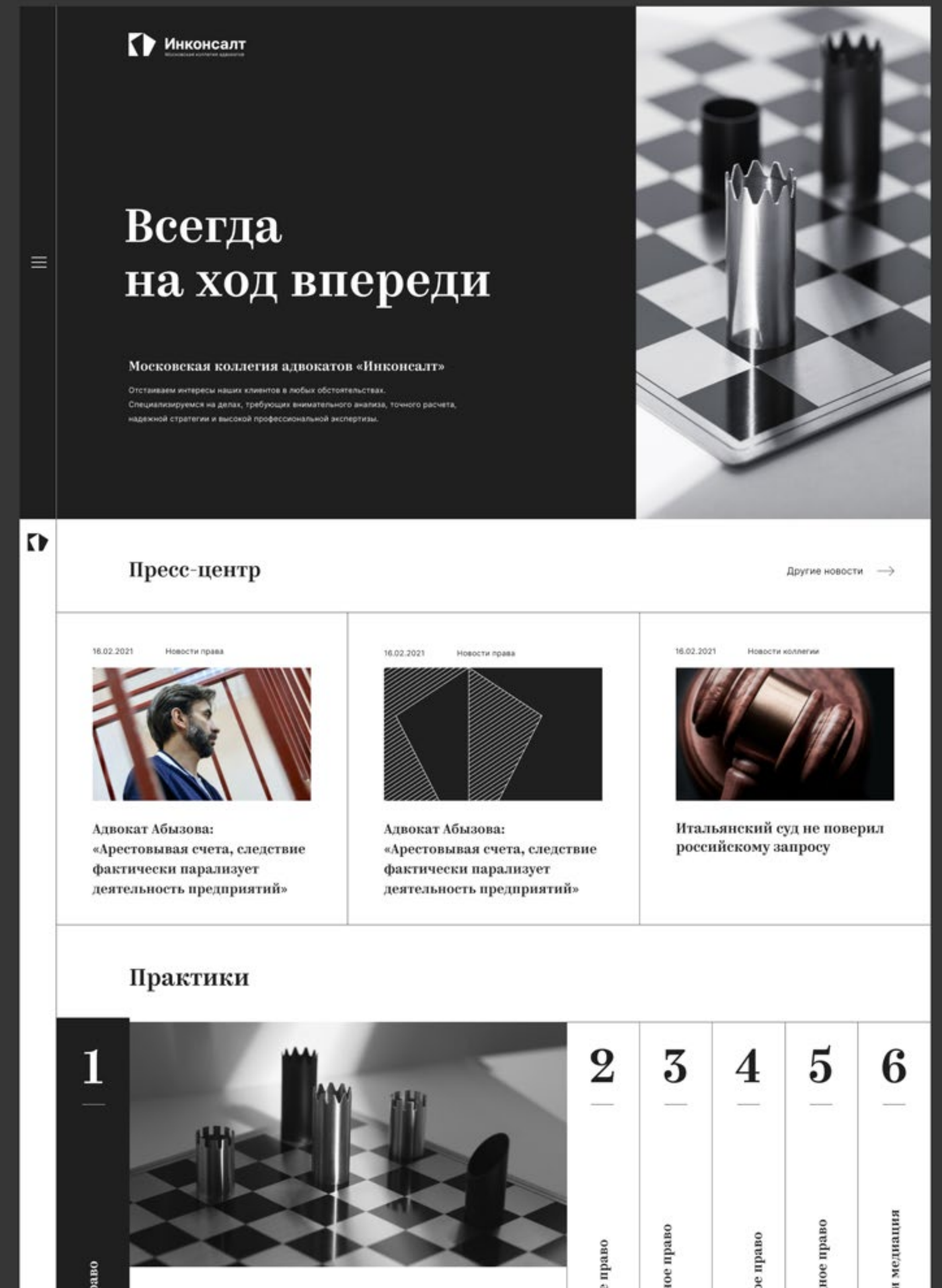





Московская коллегия адвокатов «Инконталт»

Защищаем клиентов на стадиях предварительного следствия и в судах любой инстанции по уголовным делам, связанным с экономическими и должностными преступлениями. Отстаиваем ваши интересы в сфере гражданского и семейного права. Сопровождаем вас и ваш бизнес в области корпоративного, таможенного и налогового права.

С 2006 года адвокаты коллегии защищают интересы клиентов в судах общей юрисдикции и арбитражных судах. Коллегия работает в тесном взаимодействии с Юридической компанией «ИНКОНСАЛТ», сопровождающей организации и частных предпринимателей в области юридической и правовой поддержки.





Защищаем ваши интересы на стадиях
доследственных проверок,
предварительного расследования и в судах
любой инстанции.

Подробнее →

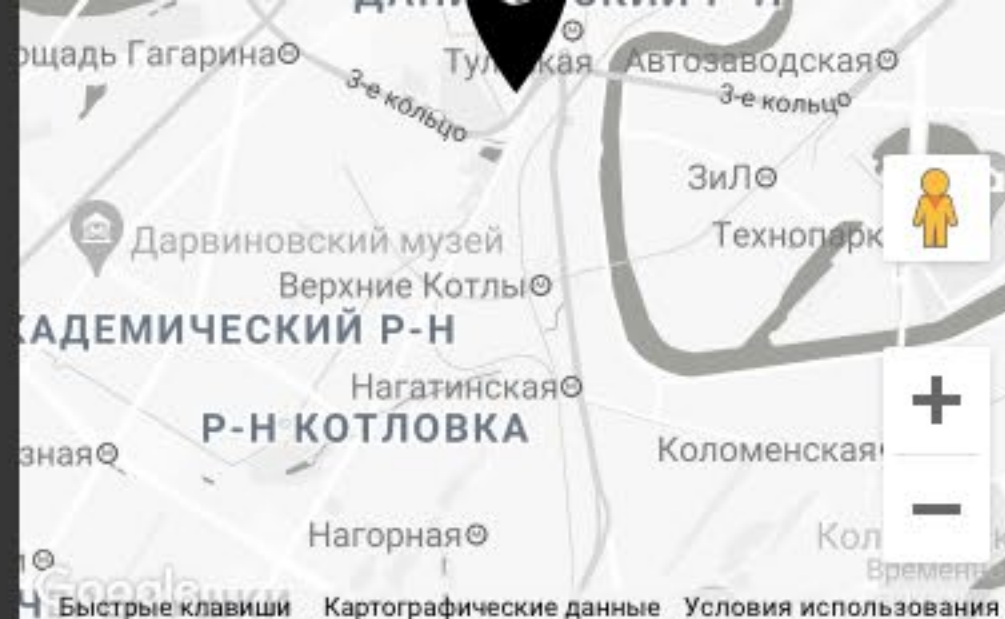

+7 (499) 350 22 20
info@inconsult.msk.ru
Facebook

115191, Москва,
Духовской переулок,
д. 17, стр. 10

© 2021. МКА «Инконсалт»
разработано в dotorg



Гражданское право

Представляем вас в судах общей
юрисдикции по защите имущественных
прав и интересов. Сопровождаем сделки



Статьи, книги



1 | Интеллект

Высокая квалификация
и опыт адвокатов коллегии
обеспечивают нашим
клиентам спокойную
уверенность в будущем.

Ни одна деталь не будет упущена при
построении стратегии защиты ваших
интересов. Математически точный расчет
вариантов действий, глубокое знание
законов и большой опыт работы —



Уг
со
пр

Коллегия



Главная — Адвокаты —

Кирсанов Алексей Юрьевич

Кирсанов Алексей Юрьевич



Председатель коллегии
Вице-президент Гильдии Российских
Адвокатов



Главная — Контакты

Контакты

115191, Москва,
Духовской переулок,

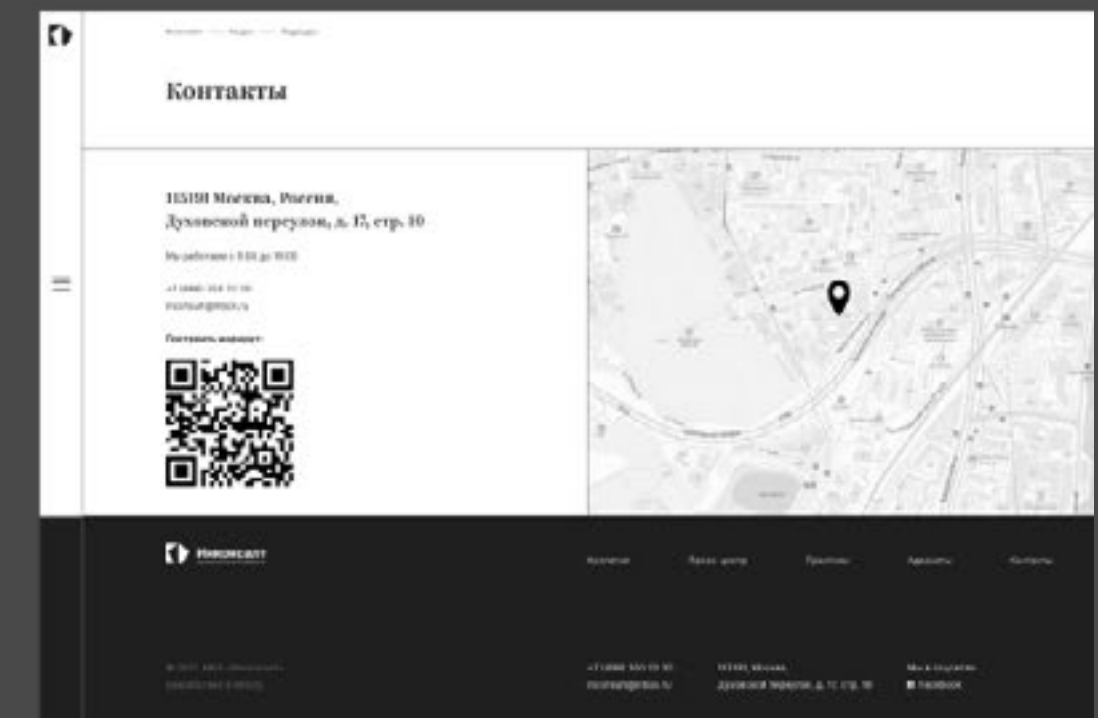
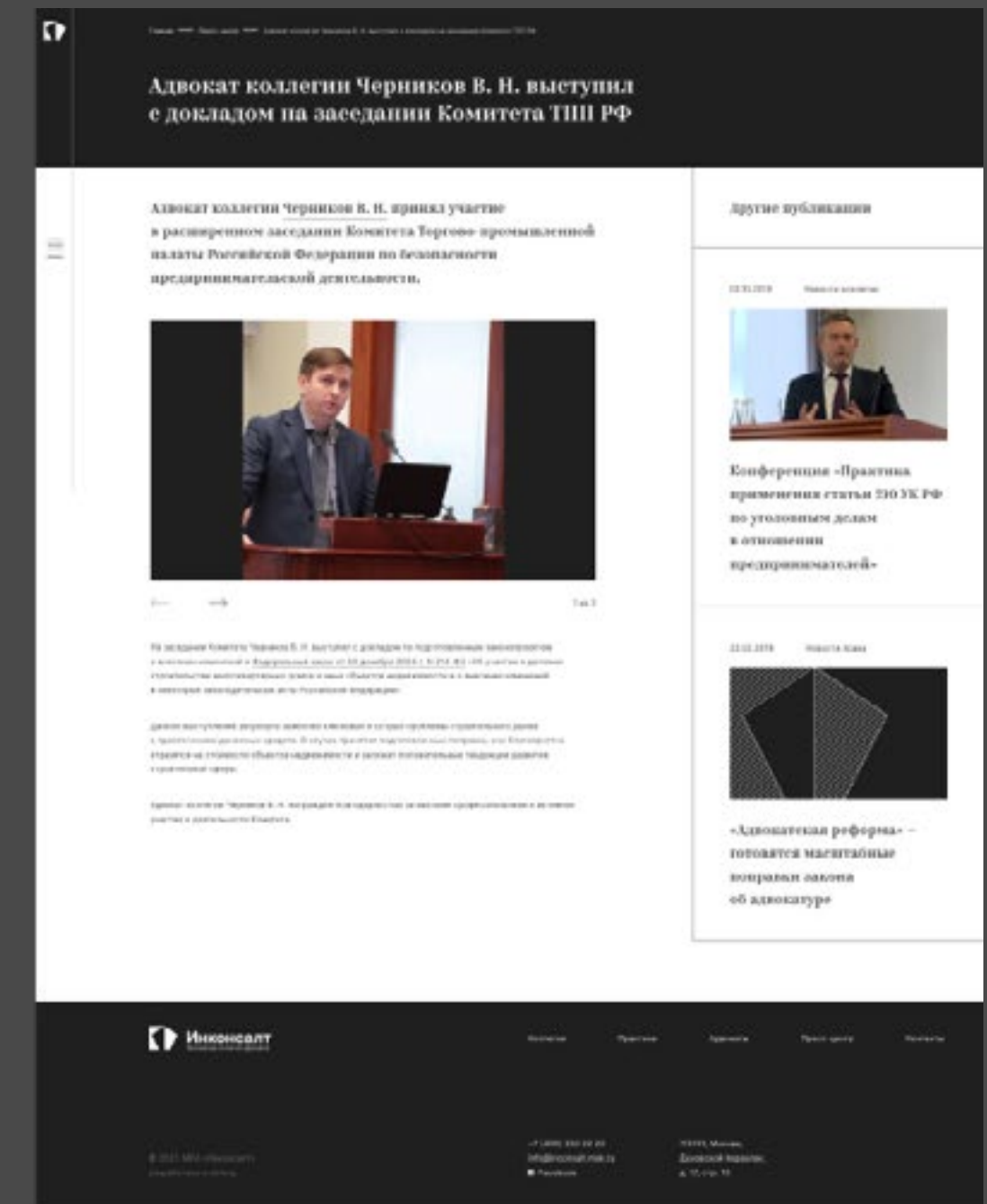
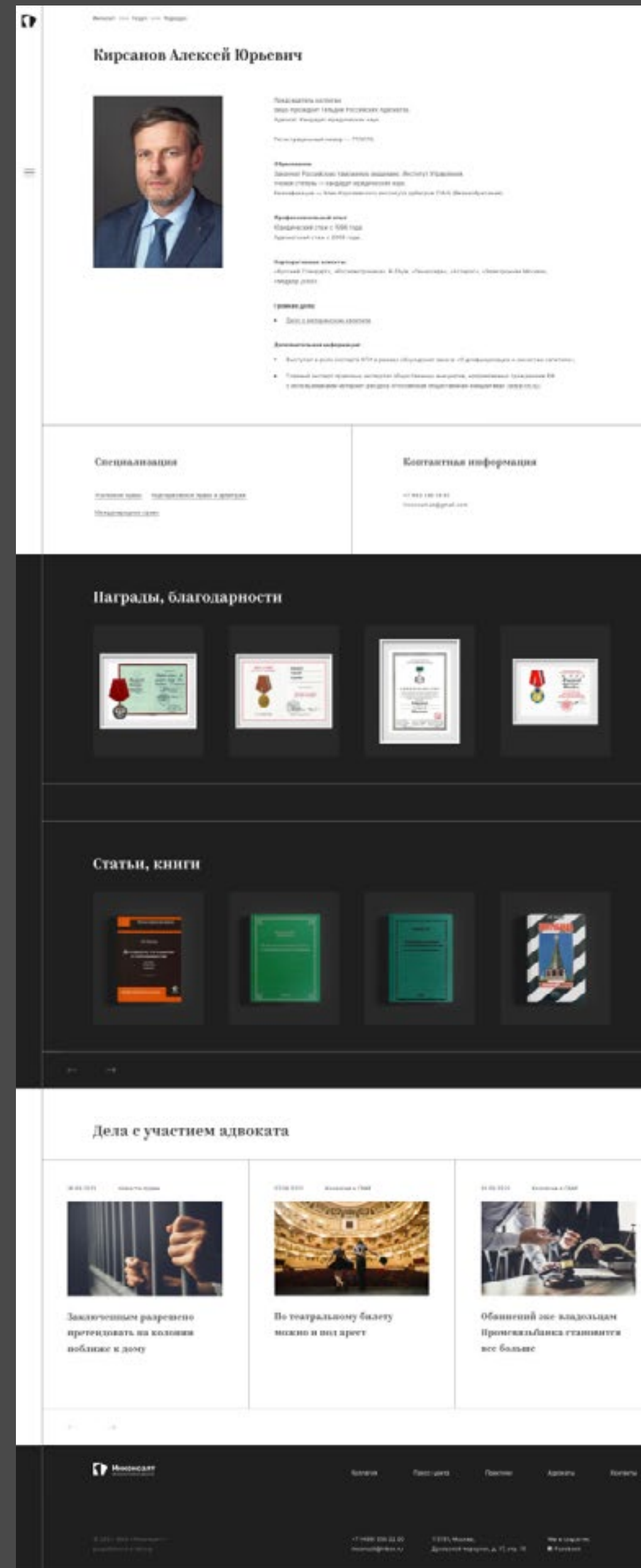
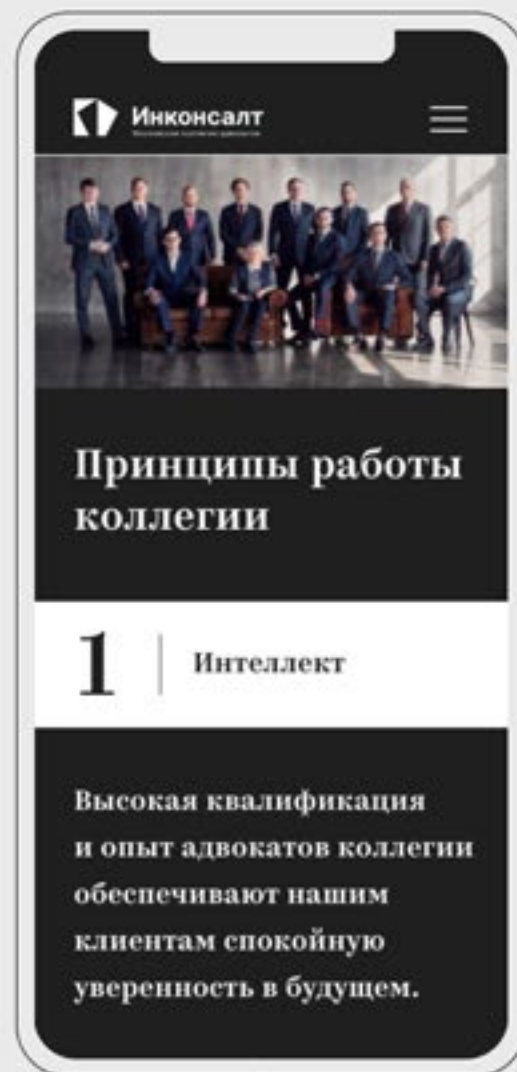
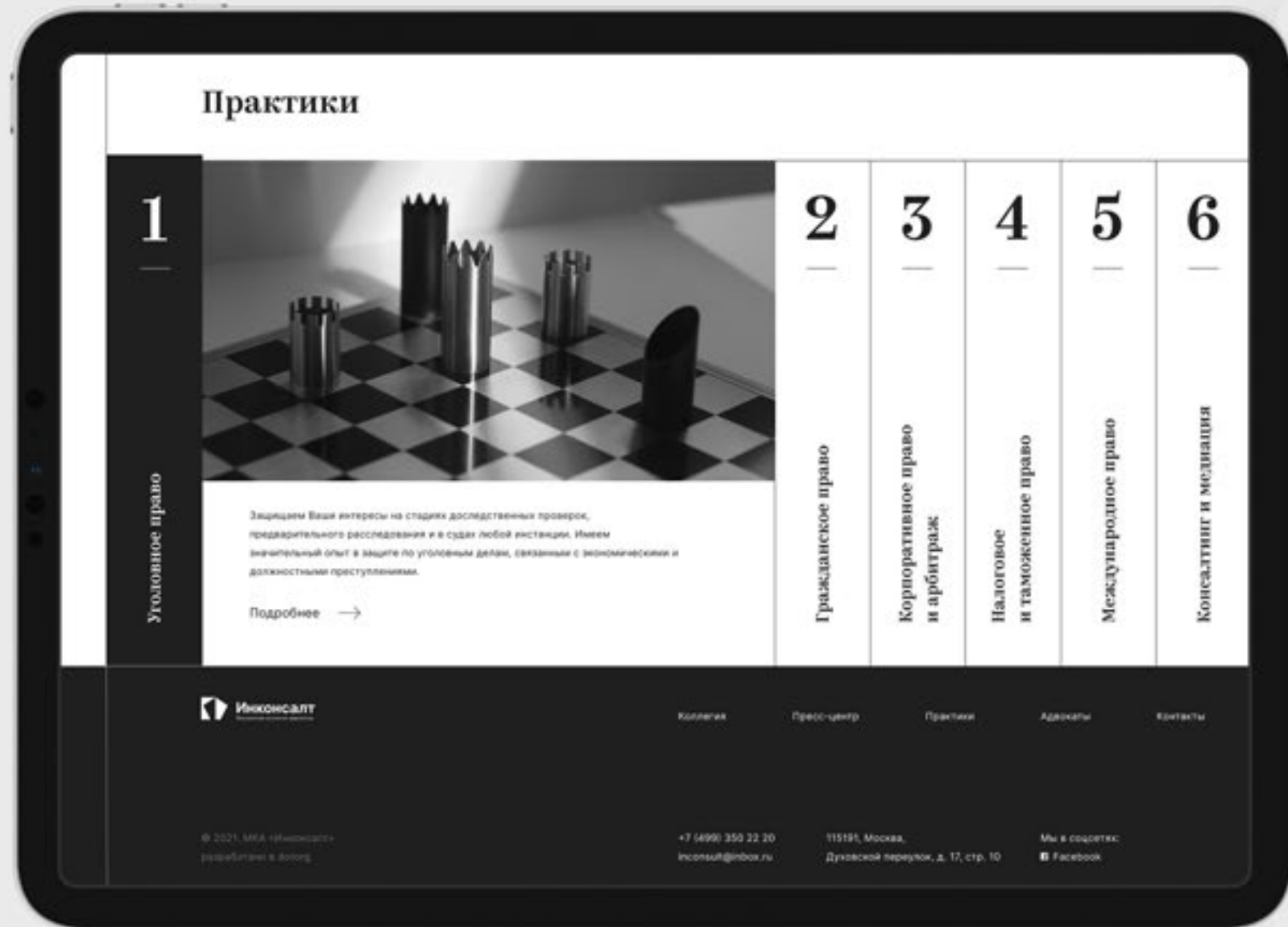

ALPHAOPEN

Alphaopen — IT-компания, которая создает цифровые продукты для управления масштабными объектами.

Мы разработали ценностное предложение, сформулировали vision компании как «Цифровые экосистемы для управления промышленными, коммерческими и жилыми объектами».

Разработали сайт компании.

Основа визуального стиля сайта — SVG-анимация простых геометрических фигур, прямоугольников и овалов. Их движение на уровне метафоры передает суть платформы Alphalogic: интеграция разрозненных систем, автоматизация рутинных процессов, уникальные сценарии действий.

alphaopen.com

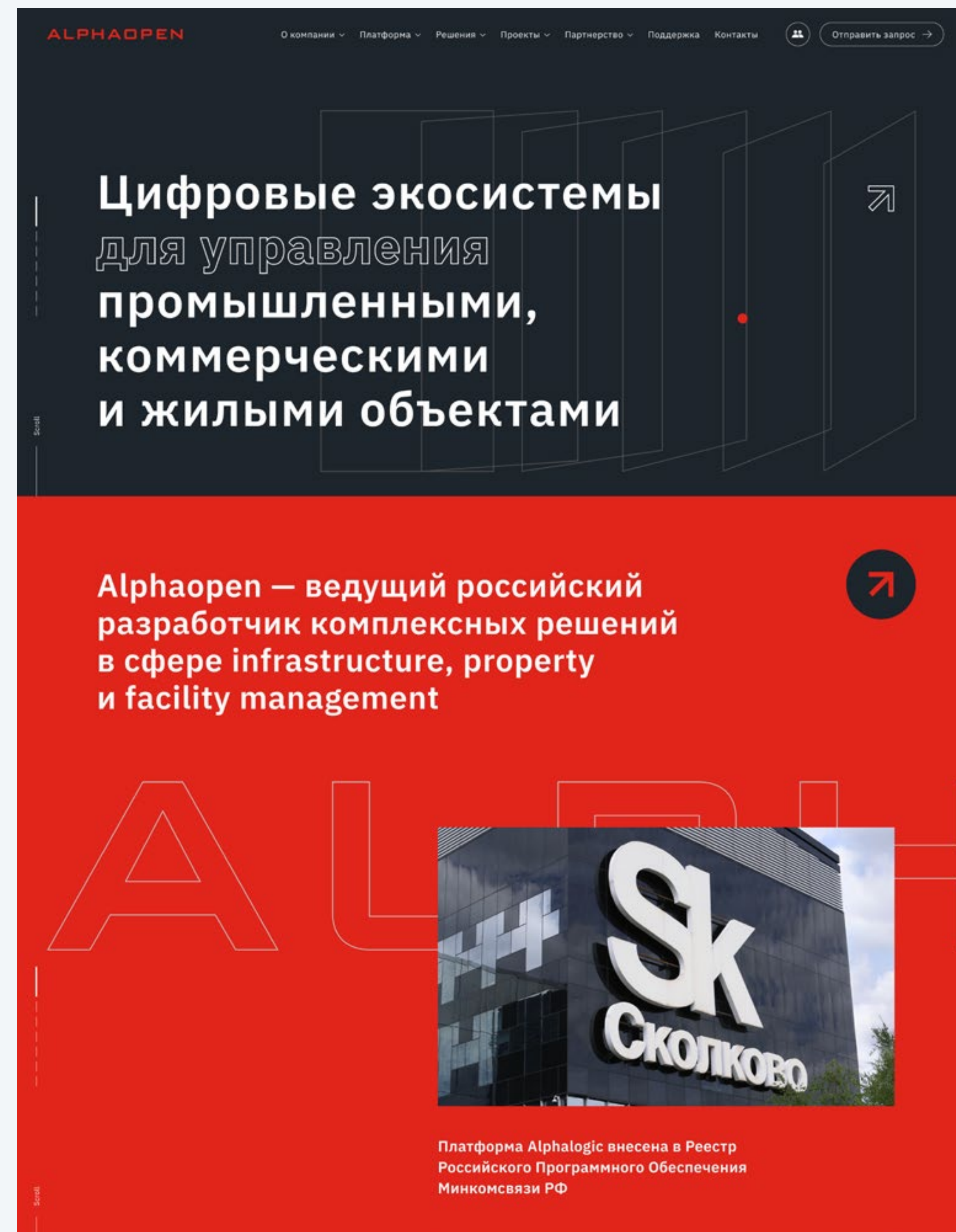

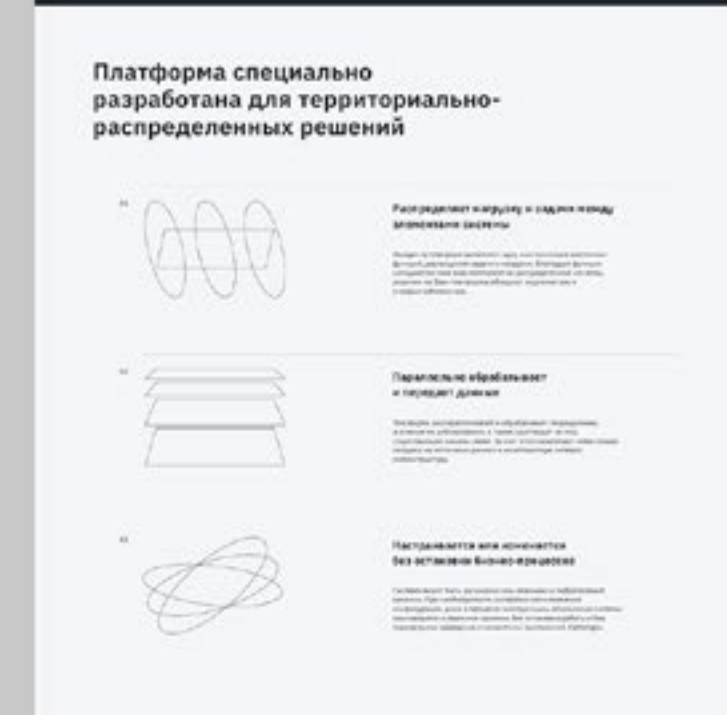
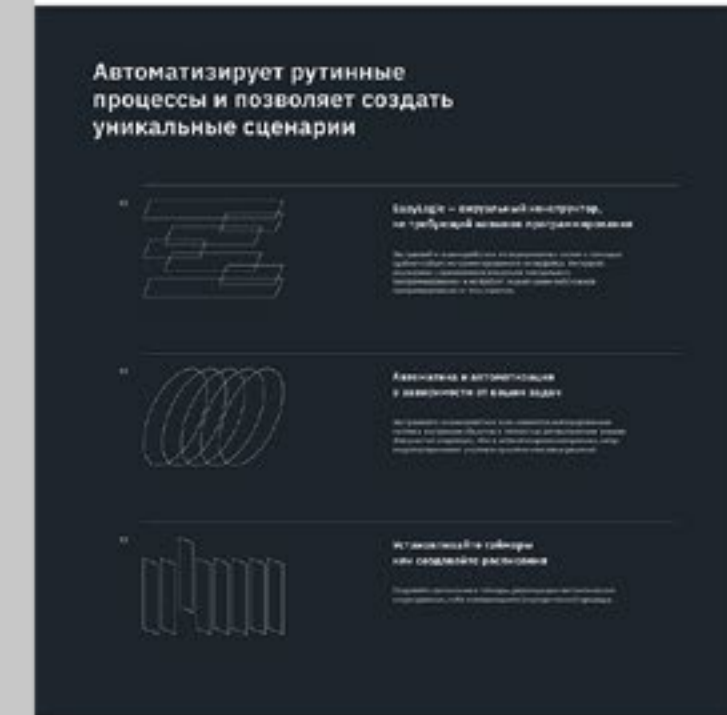
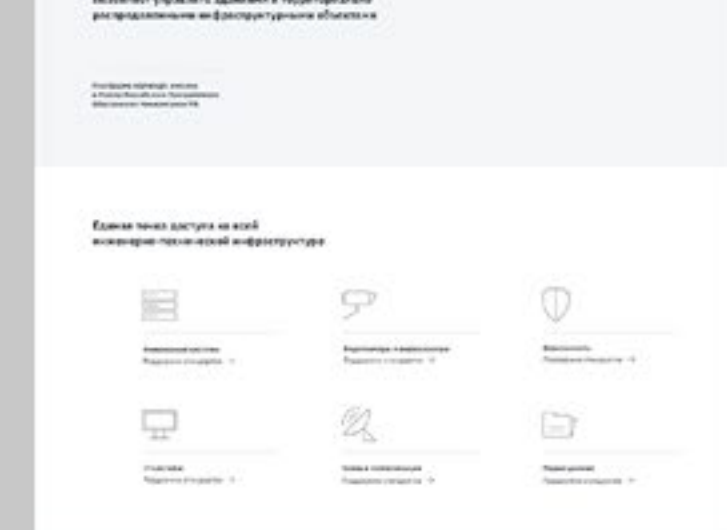
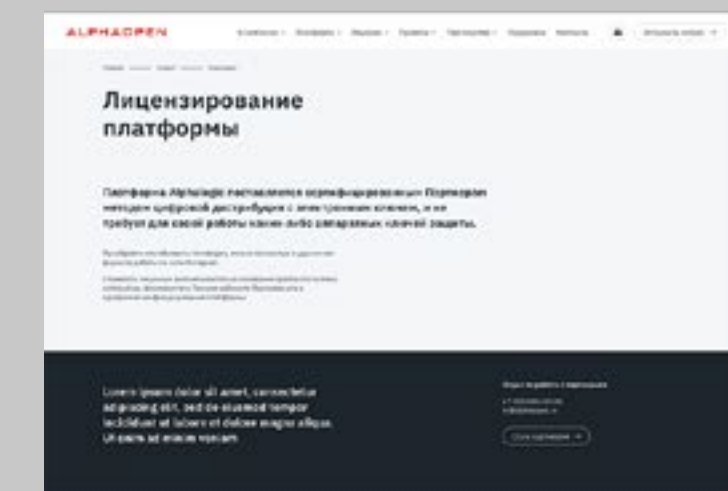
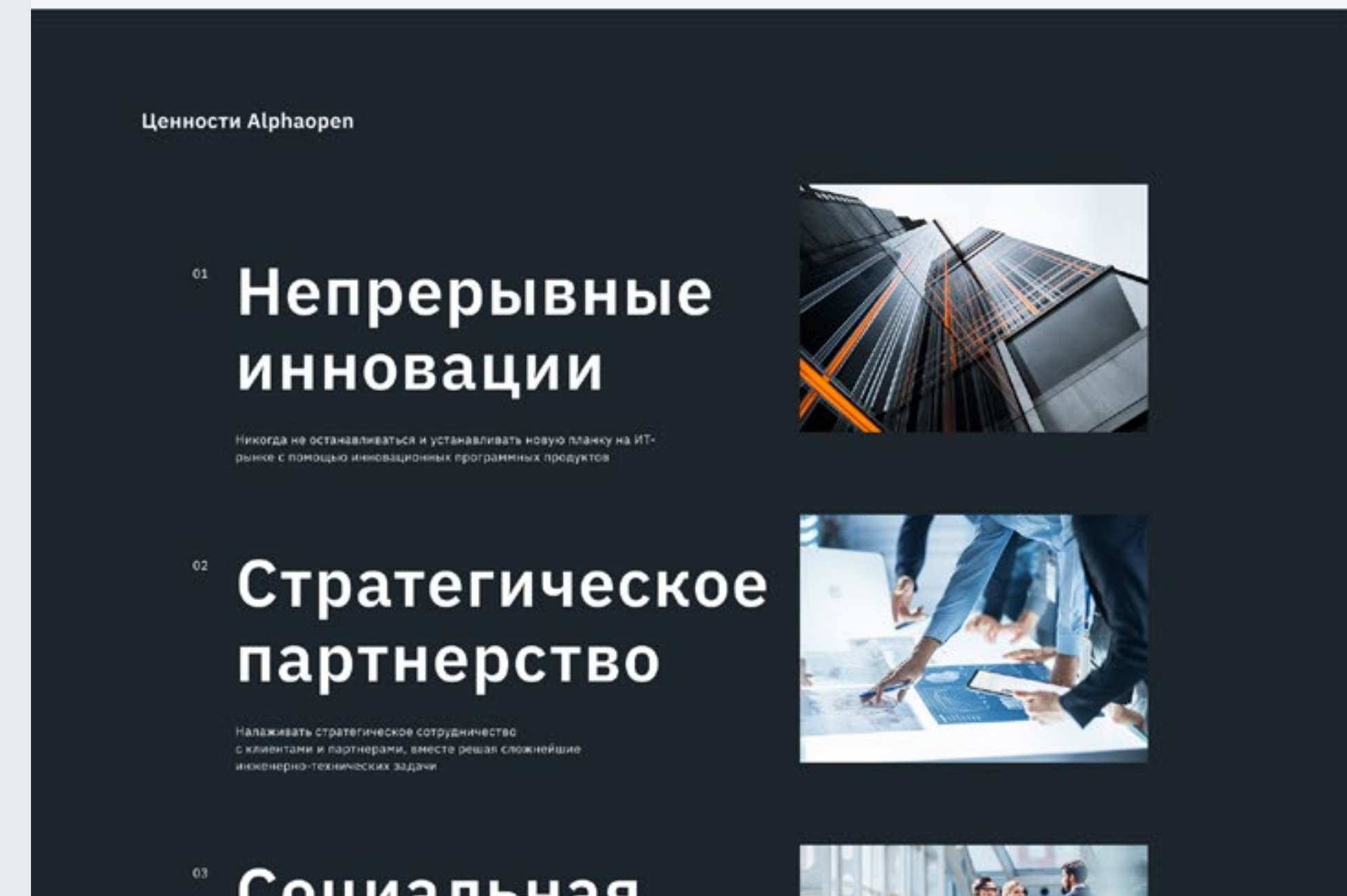
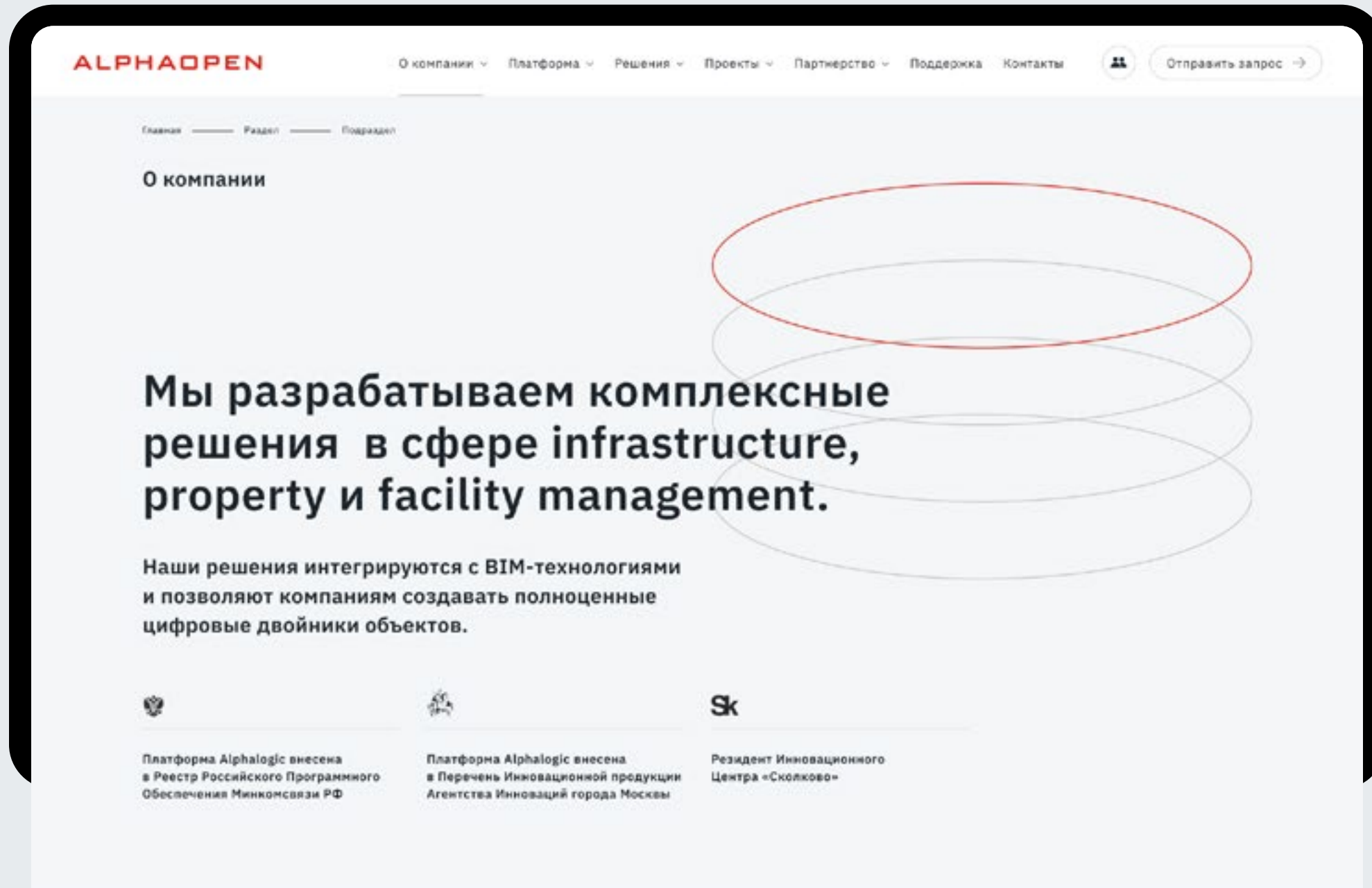

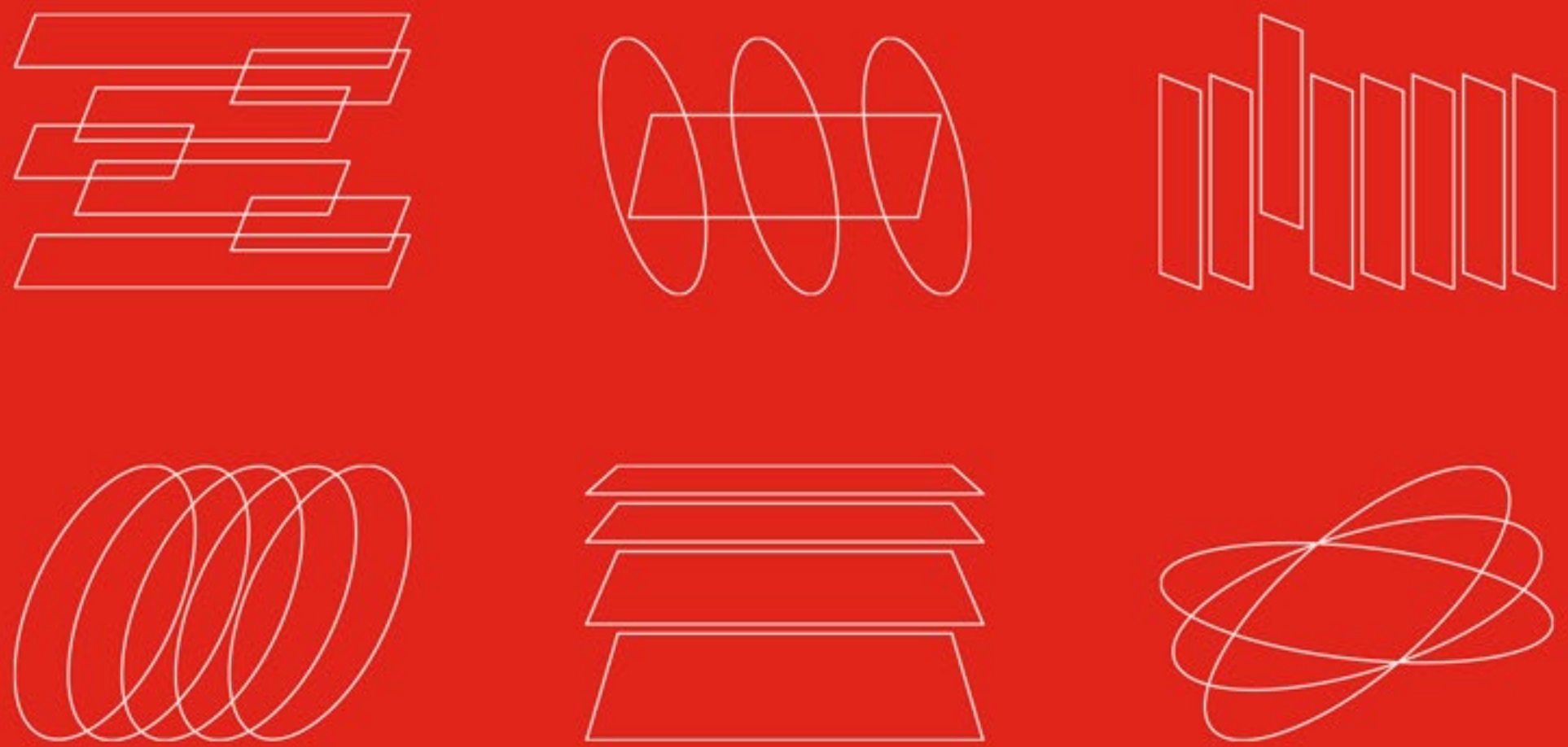
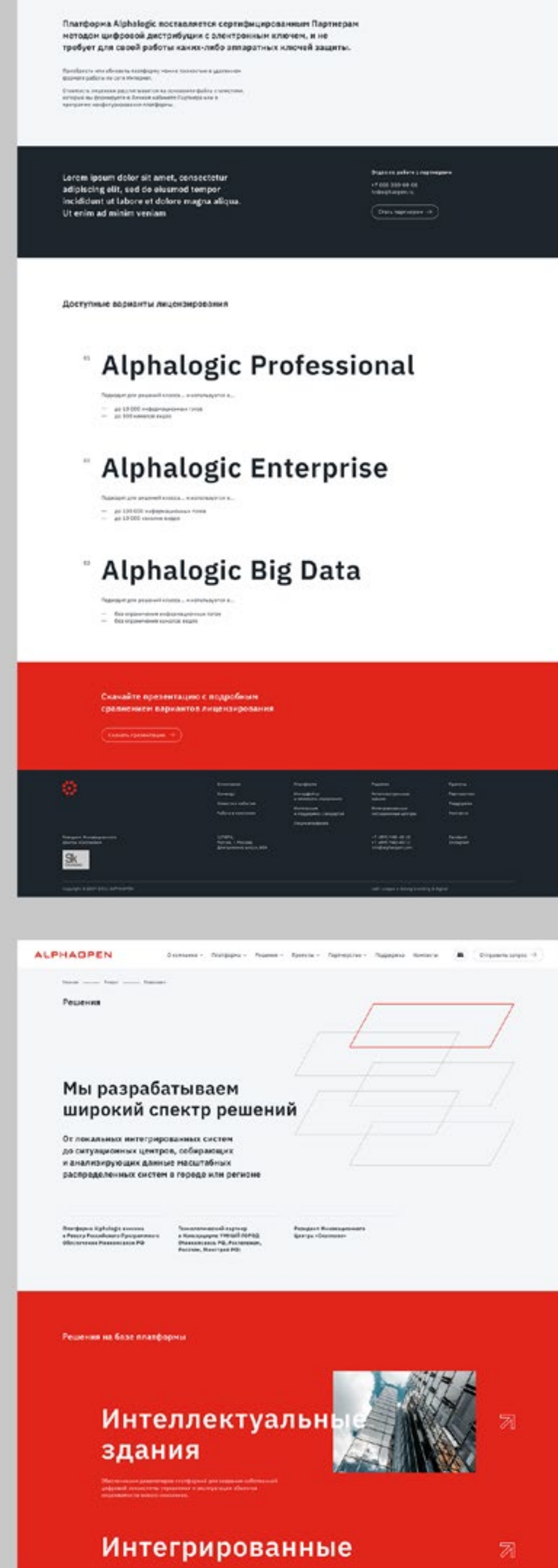
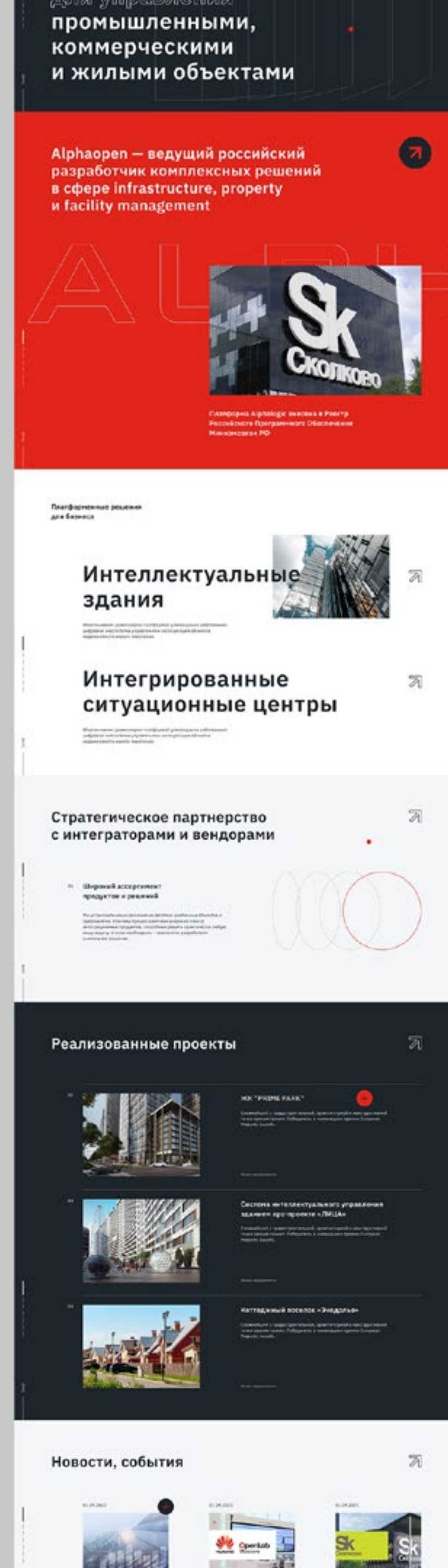
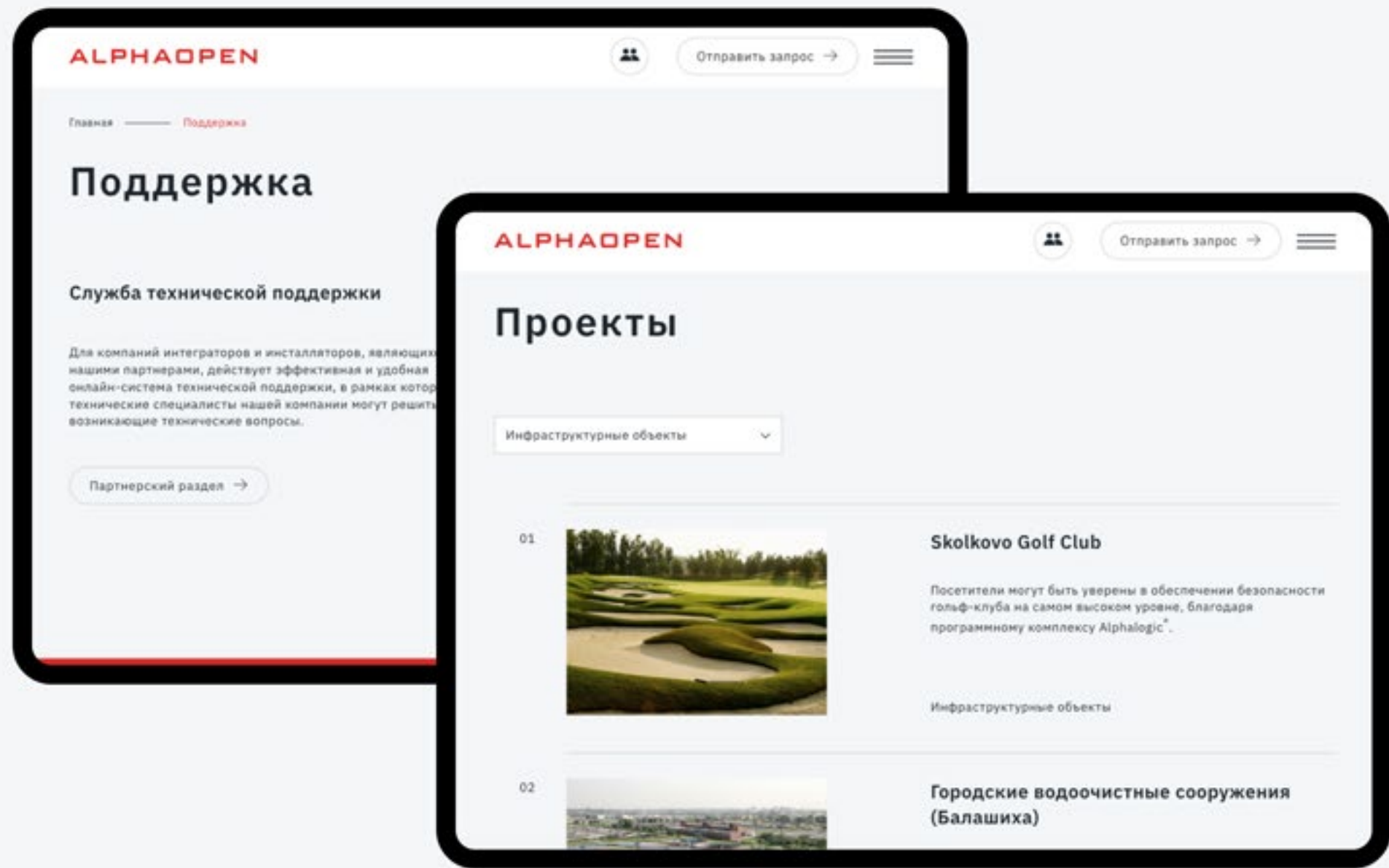

EDISSON

Edisson — дистрибьютор электролодок в России.

Разработали стратегию выхода на рынок, позиционирование, платформу, название бренда, логотип, фирменный стиль.

Логотип бренда вытянут в единую линию, напоминает образы горизонта, след катера на поверхности моря. Написание букв логотипа технологичное, выражает образ инноваций и передовых технологий.

Разработали сайт компании.

Награды: Honorable Mention на Awwwards в 2021 году. Бронза в категории «Сайт бренда и дилера авиа/авто/мото/водный транспорт» по версии конкурса «Золотой сайт 2021».

edisson-boat.com



edisson

edison





edison



2

EN

ЗАКАЗАТЬ КОНСУЛЬТАЦИЮ

НОВЫЙ ОПЫТ СВОБОДЫ



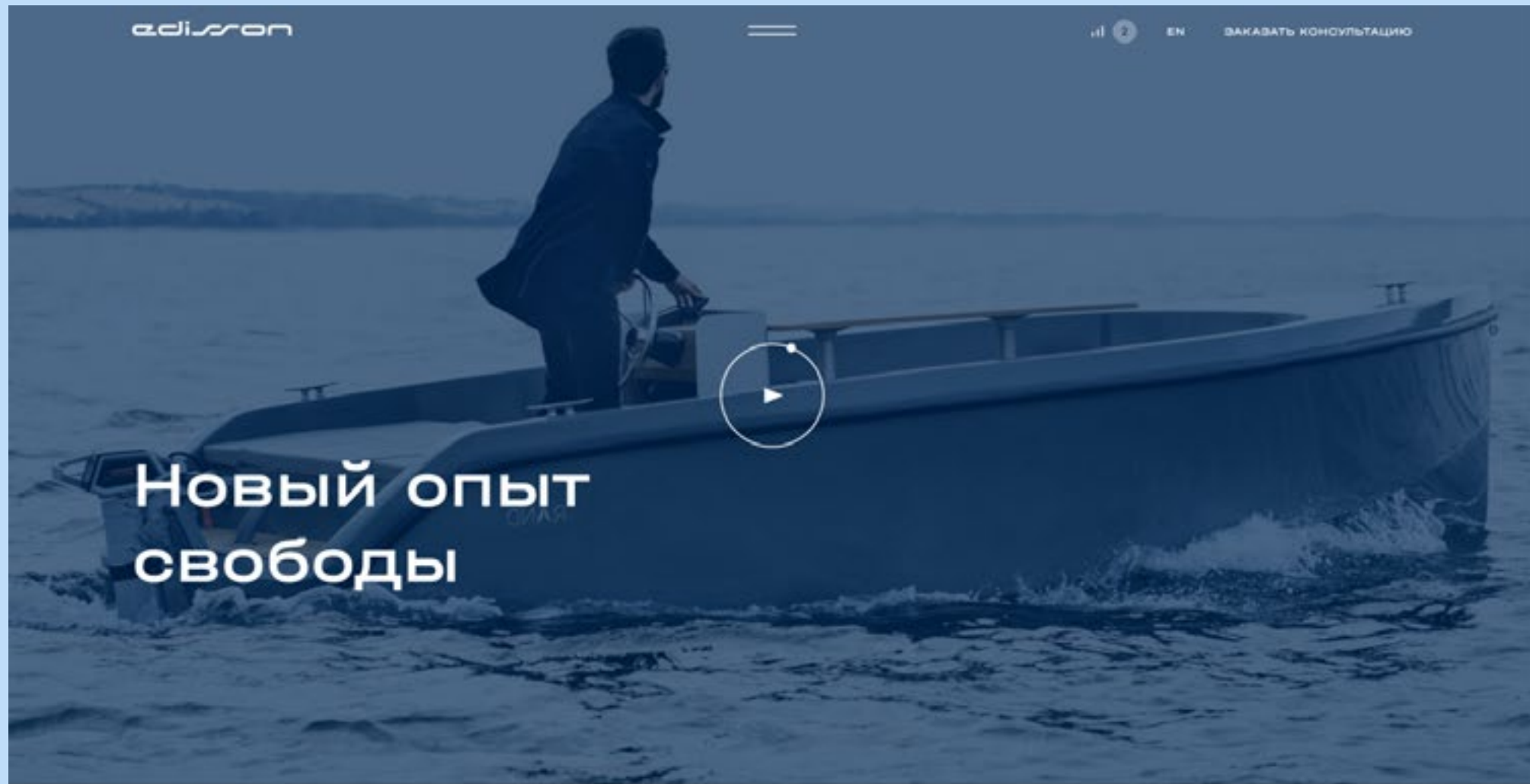

Новый опыт
свободы

edisson

EN ЗАКАЗАТЬ КОНСУЛЬТАЦИЮ

Edisson — пионер электрических катеров в России

ПЕРЕЙТИ В КАТАЛОГ

Say 42 / Верфь: Say Carbon

01 / 06



Say 29 / Верфь: Say Carbon



Supreme 2 / Верфь:



Прогулочные катера с электрическим двигателем

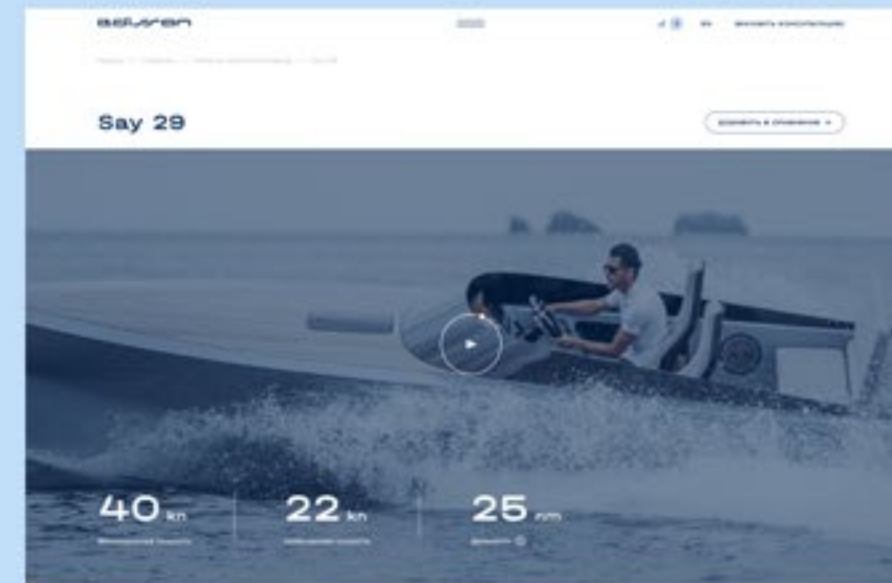

Say 29

40 км/ч 22 км/ч 25 км/ч

Катер с характером спортивного автомобиля



Футуристичность и прогресс

Катер Say 29 — это катер с характером спортивного автомобиля. Это не просто катер, это катер с характером спортивного автомобиля. Это катер с характером спортивного автомобиля. Это катер с характером спортивного автомобиля.

Подробнее на сайте

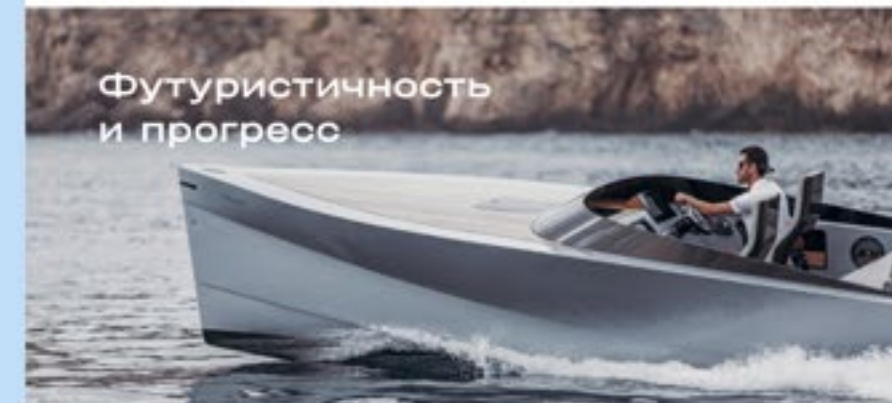

Футуристичность и прогресс



Уникальный корпус

Уникальный корпус катера Say 29 — это катер с характером спортивного автомобиля. Это катер с характером спортивного автомобиля. Это катер с характером спортивного автомобиля.



Гонимые сиденья

Гонимые сиденья катера Say 29 — это катер с характером спортивного автомобиля. Это катер с характером спортивного автомобиля. Это катер с характером спортивного автомобиля.



Навигационный комплекс

Навигационный комплекс катера Say 29 — это катер с характером спортивного автомобиля. Это катер с характером спортивного автомобиля. Это катер с характером спортивного автомобиля.

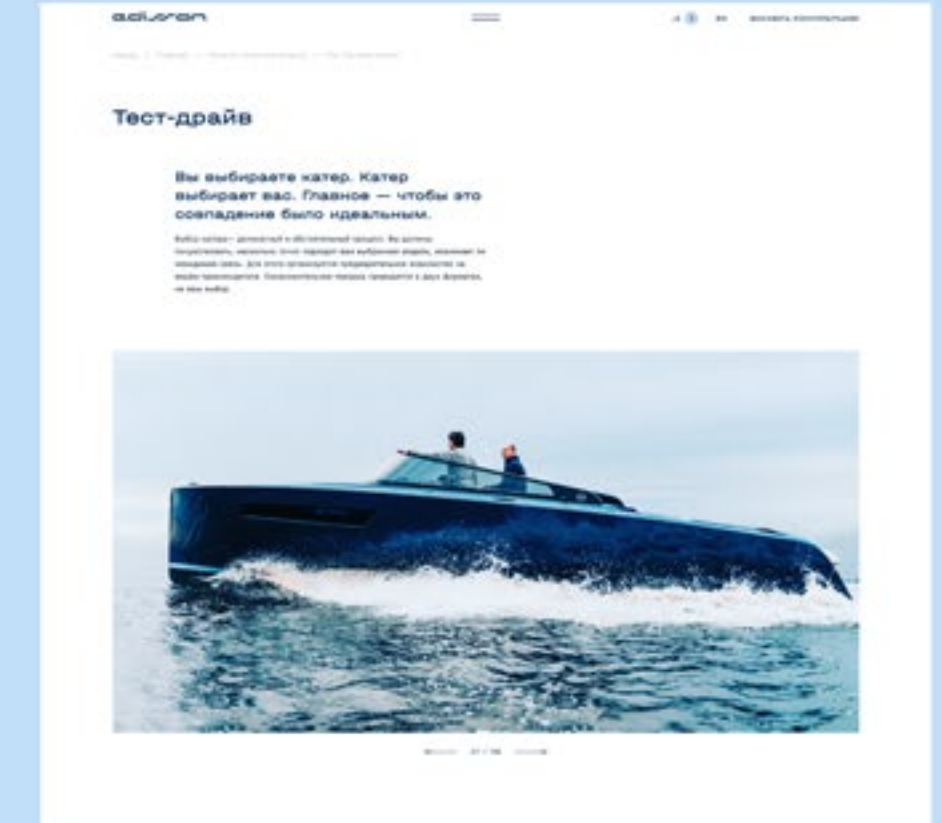
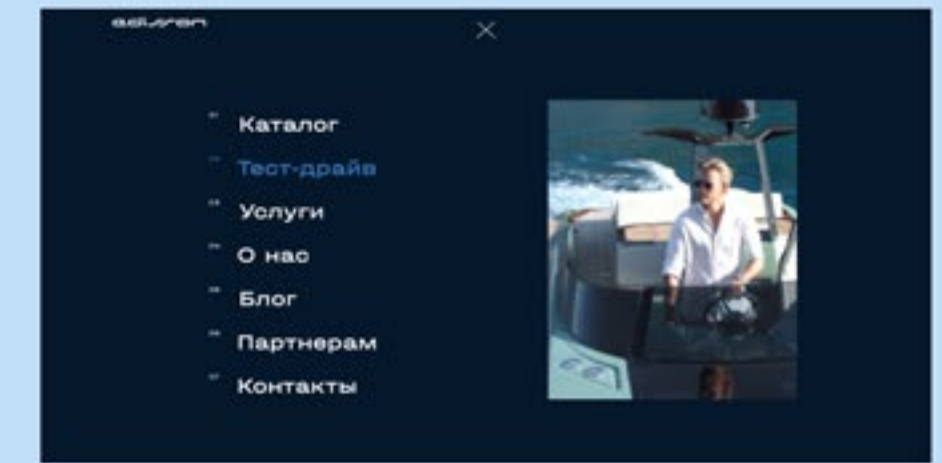

Тест-драйв

Вы выбираете катер, катер выбирает вас. Главное — чтобы это совпадение было идеальным.

Выбор катера — это не просто выбор катера, это выбор катера, который будет сопровождать вас на протяжении всей вашей жизни. Это выбор катера, который будет сопровождать вас на протяжении всей вашей жизни.

Вы увидите обводы корпуса, ощутите текстуру штурвала, почувствуете брызги волн.

Однорядное плавание

Однорядное плавание катера Say 29 — это катер с характером спортивного автомобиля. Это катер с характером спортивного автомобиля. Это катер с характером спортивного автомобиля.

Путешествие

Путешествие катера Say 29 — это катер с характером спортивного автомобиля. Это катер с характером спортивного автомобиля. Это катер с характером спортивного автомобиля.



Наши катера — это не просто катера, это катера, которые будут сопровождать вас на протяжении всей вашей жизни. Это катера, которые будут сопровождать вас на протяжении всей вашей жизни.

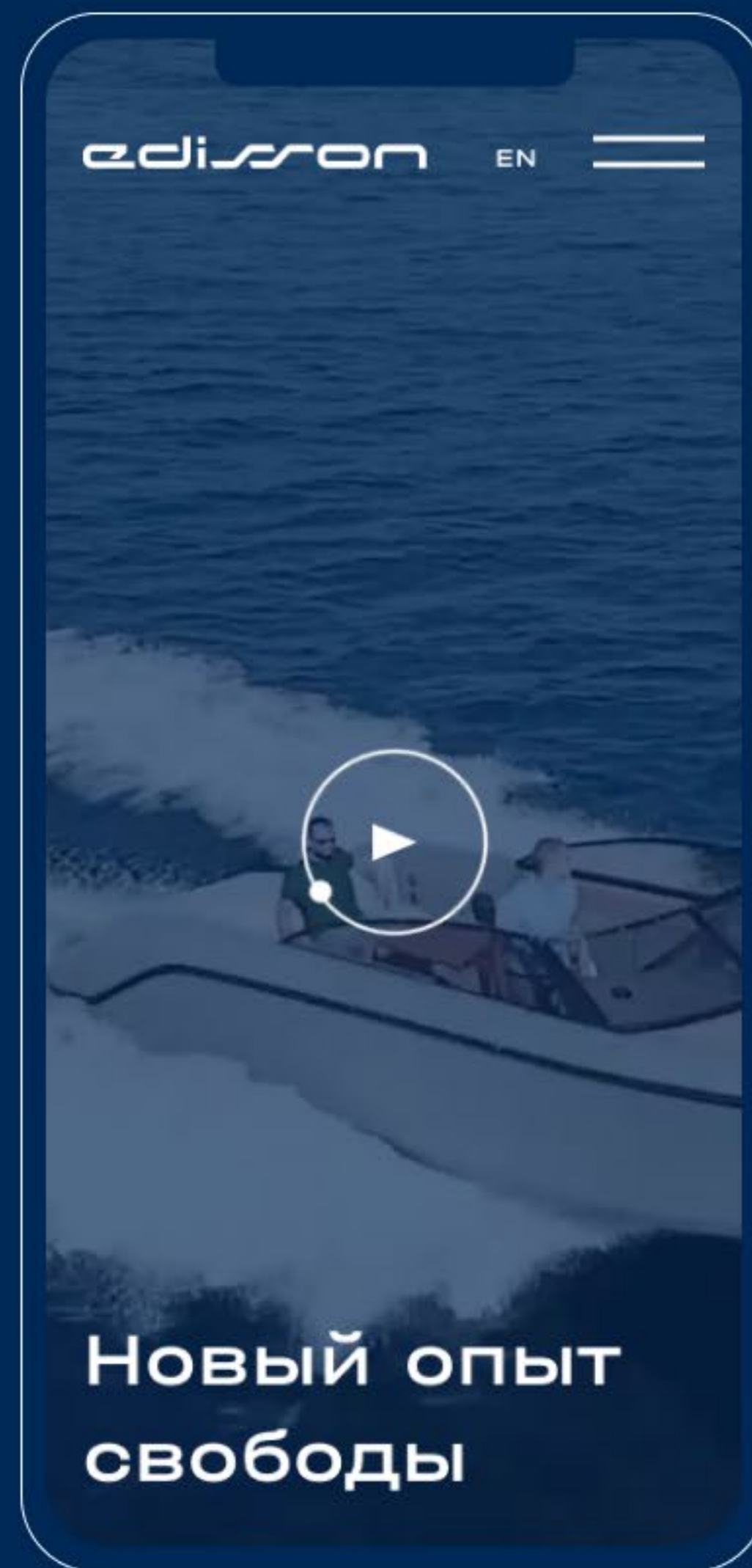
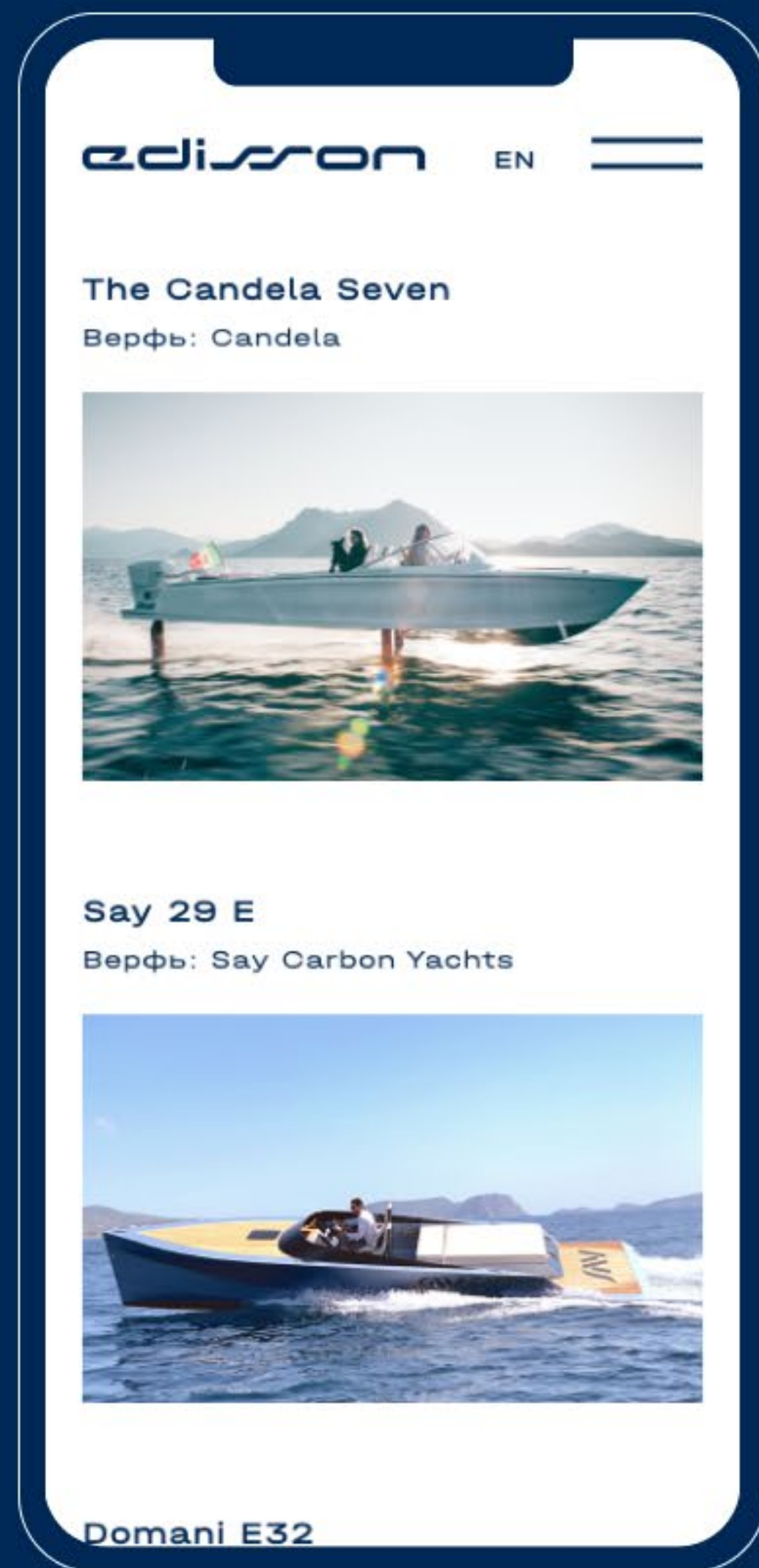

BELOMORTRANS

Беломортранс — 4PL логистический провайдер. Компания специализируется на комплексной логистике месторождений и промышленных предприятий в условиях Крайнего Севера.

Мы разработали позиционирование Russian upstream logistic. Разработали стратегию коммуникации, фирменный стиль и все носители для отраслевой выставки: стенд, каталоги, презентации, корп. материалы. В результате изменений, компании удалось привлечь новых клиентов и улучшить годовые финансовые показатели.

Создали новый сайт, который работает как presale-презентация ценностного предложения на сложном B2B-рынке.

belomortrans.ru

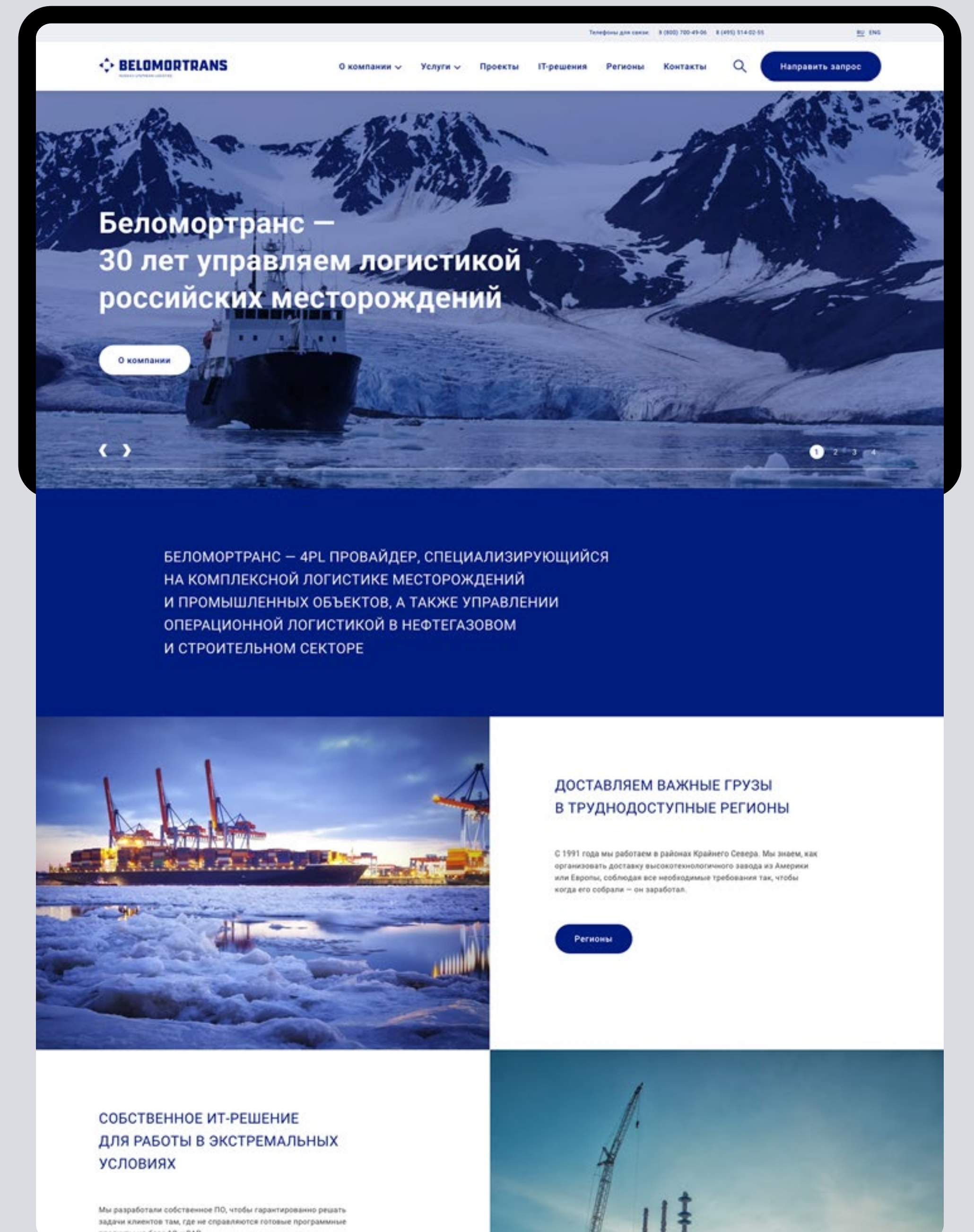





 **BELOMORTRANS**
RUSSIAN UPSTREAM LOGISTICS

 **BELOMORTRANS**
RUSSIAN UPSTREAM LOGISTICS

143420, Россия, Московская обл. +7 (495) 514-02-55
поселок Архангельское —
4-й км Ильинского шоссе, стр. 8 www.belomortrans.ru

АО «Беломортранс» — 4PL провайдер, специализирующийся на комплексной логистике месторождений и промышленных объектов, а также управлении операционной логистикой в нефтегазовом и строительном секторе. С 1991 года мы обеспечиваем управление цепями поставок наших клиентов, в том числе в труднодоступных регионах со сложными климатическими условиями. За 27 лет мы сформировали коллектив профессионалов и выстроили технологическую базу, обеспечивающие весь спектр услуг и высокую ответственность за результат. Нам доверяют логистику крупнейших инфраструктурных объектов российские и зарубежные компании.

Компания АО «Беломортранс» была основана в 1991 году в Архангельске. За 27 лет работы на российском и международном рынке логистики компания прошла путь от портового экспедитора до комплексного логистического оператора. АО «Беломортранс» приняло участие в реализации ряда крупных проектов: СПГ проекты — «Арктик СПГ-1», «ЯмалСПГ»; на объектах строительства — ГОК им. Гриба, Варандейский; Терминал, Космодром «Восточный», завод «Тоталь»; логистическое обслуживание нефтегазовых месторождений — м/р Титова и Требса, Чаяндинское НГКМ, Верхнеконское НГКМ, Среднеботуобинское м/р, Ярегское м/р, Мирное НГКМ, и др. В настоящий момент компания осуществляет логистическое сопровождение строительства ЦСКМС на Кольской

БЕЛОМОТРАНС

О компании | Услуги | Проекты | Услуги | Регионы | Контакты

УСЛУГИ

СФОРМИРОВАЛИ С НУЛЯ СТАНДАРТЫ ПРОФЕССИОНАЛЬНОЙ ЛОГИСТИКИ В ЭКСТРЕМАЛЬНЫХ УСЛОВИЯХ

В 20 лет существования компании, мы смогли создать стандарты качества в отрасли и обеспечить стабильность поставок. Мы разработали собственную систему управления качеством. Только так можно обеспечить надежные поставки в самые отдаленные районы. Только так можно обеспечить доставку в самые сложные условия.

Управление внешней логистикой

Управление внутренней логистикой

Обеспечение внешнего контроля, учета и документооборота

Автоматизация складской логистики

Логистика месторождений

Обслуживание на региональных базах компании

Управление и эксплуатация баз ГСМ

ПРОЕКТ С ФЕДОРОМ КОНЮХОВЫМ

В 2018 году компания успешно завершила проект «Федор Конюхов» на территории Арктики в рамках программы «Арктика-40». Проект реализуется в рамках программы «Арктика-40».

Подробнее



ЕСЛИ У ВАС ЕСТЬ ЗАДАЧИ ДЛЯ НАС, ОТПРАВЬТЕ ЗАПРОС. МЫ СВЯЖЕМСЯ С ВАМИ

Мы готовы рассмотреть заявку любой сложности. Мы готовы рассмотреть заявку любой сложности. Мы готовы рассмотреть заявку любой сложности.

Отправить

БЕЛОМОТРАНС

О компании | Услуги | Проекты | Услуги | Регионы | Контакты

Подпишитесь на рассылку

Имя

Подпишитесь на рассылку

Отправить

Проект Федора Конюхова

БЕЛОМОТРАНС

О компании | Услуги | Проекты | Услуги | Регионы | Контакты

ПЕРЕВОЗКА ИНЖЕНЕРНЫХ СООРУЖЕНИЙ И МОСТОВЫХ ПЕРЕХОДОВ ИЗ УСИНСКА НА НАУЛЬСКОЕ МЕСТОРОЖДЕНИЕ

Подробнее

БЕЛОМОТРАНС

О компании | Услуги | Проекты | Услуги | Регионы | Контакты

ВАКАНСИИ

КОМПАНИЯ «БЕЛОМОТРАНС» ПОСТОЯННО РАСШИРЯЕТ СВОЮ СЕТЬ, ПОЭТОМУ МЫ ВСЕГДА РАДЫ ЦЕЛЕУСТРЕМЛЕННЫМ, ЗАИНТЕРЕСОВАННЫМ В РЕЗУЛЬТАТЕ ЕДИНОМЫШЛЕННИКАМ!

В 2018 году компания успешно завершила проект «Федор Конюхов» на территории Арктики в рамках программы «Арктика-40». Проект реализуется в рамках программы «Арктика-40».

Подробнее



КОНТАКТНАЯ ИНФОРМАЦИЯ ОТДЕЛА КАДРОВ:

Запросите резюме кандидата или заявку на работу

Имя

Отправить

БЕЛОМОТРАНС

О компании | Услуги | Проекты | Услуги | Регионы | Контакты

ВАКАНСИИ

Список по ремонту автомобилей

Машина

Грузчик-стрелочник/уборщик. Архангельск

Подробнее

ЕСЛИ У ВАС ЕСТЬ ЗАДАЧИ ДЛЯ НАС, ОТПРАВЬТЕ ЗАПРОС. МЫ СВЯЖЕМСЯ С ВАМИ

Мы готовы рассмотреть заявку любой сложности. Мы готовы рассмотреть заявку любой сложности. Мы готовы рассмотреть заявку любой сложности.

Отправить

БЕЛОМОТРАНС

О компании | Услуги | Проекты | Услуги | Регионы | Контакты

Подпишитесь на рассылку

Имя

Подпишитесь на рассылку

Отправить



Проект Федора Конюхова

БЕЛОМОТРАНС

О компании | Услуги | Проекты | Услуги | Регионы | Контакты

ПРОЕКТЫ

Выбор категории

БЕЛОМОТРАНС

О компании | Услуги | Проекты | Услуги | Регионы | Контакты

ЕСЛИ У ВАС ЕСТЬ ЗАДАЧИ ДЛЯ НАС, ОТПРАВЬТЕ ЗАПРОС. МЫ СВЯЖЕМСЯ С ВАМИ

Мы готовы рассмотреть заявку любой сложности. Мы готовы рассмотреть заявку любой сложности. Мы готовы рассмотреть заявку любой сложности.

Отправить

БЕЛОМОТРАНС

О компании | Услуги | Проекты | Услуги | Регионы | Контакты

Подпишитесь на рассылку

Имя

Подпишитесь на рассылку

Отправить

Проект Федора Конюхова

БЕЛОМОТРАНС

О компании | Услуги | Проекты | Услуги | Регионы | Контакты

ПЕРЕВОЗКА ИНЖЕНЕРНЫХ СООРУЖЕНИЙ И МОСТОВЫХ ПЕРЕХОДОВ ИЗ УСИНСКА НА НАУЛЬСКОЕ МЕСТОРОЖДЕНИЕ

В 2018 году компания успешно завершила проект «Федор Конюхов» на территории Арктики в рамках программы «Арктика-40». Проект реализуется в рамках программы «Арктика-40».

Подробнее



БЕЛОМОТРАНС

О компании | Услуги | Проекты | Услуги | Регионы | Контакты

ЕСЛИ У ВАС ЕСТЬ ЗАДАЧИ ДЛЯ НАС, ОТПРАВЬТЕ ЗАПРОС. МЫ СВЯЖЕМСЯ С ВАМИ

Мы готовы рассмотреть заявку любой сложности. Мы готовы рассмотреть заявку любой сложности. Мы готовы рассмотреть заявку любой сложности.

Отправить

БЕЛОМОТРАНС

О компании | Услуги | Проекты | Услуги | Регионы | Контакты

Подпишитесь на рассылку

Имя

Подпишитесь на рассылку

Отправить

Проект Федора Конюхова

БЕЛОМОТРАНС

О компании | Услуги | Проекты | Услуги | Регионы | Контакты

ПЕРЕВОЗКА ИНЖЕНЕРНЫХ СООРУЖЕНИЙ И МОСТОВЫХ ПЕРЕХОДОВ ИЗ УСИНСКА НА НАУЛЬСКОЕ МЕСТОРОЖДЕНИЕ

Подробнее

БЕЛОМОТРАНС

О компании | Услуги | Проекты | Услуги | Регионы | Контакты

Подпишитесь на рассылку

Имя

Подпишитесь на рассылку

Отправить

Проект Федора Конюхова

БЕЛОМОТРАНС

О компании | Услуги | Проекты | Услуги | Регионы | Контакты

ПРОЕКТЫ

Выбор категории

БЕЛОМОТРАНС

О компании | Услуги | Проекты | Услуги | Регионы | Контакты

Климатическая логистика в г. Мурманск (НОВАТЭК, «Кольская Верфь»)

Услуги по перевозке для ПВ «Историк»/«Газпром» и ООО «Газпромнефть»

БЕЛОМОТРАНС

О компании | Услуги | Проекты | Услуги | Регионы | Контакты

Перевозка по ж/д и перегрузка трансформатора в Архангельске

Перевозка тяжелой техники по маршруту «Усть-Еу» — Мурманск для ООО «Трансстрой»

БЕЛОМОТРАНС

О компании | Услуги | Проекты | Услуги | Регионы | Контакты

Перевозка трансформаторов 47 и 58 тонн из Усинска на месторождение Южная Хальва и Россияно

Перевозка буровой установки БУ 2000200 ЗУК в Чукотского НТЭМ на ИТЭМ Мирное

БЕЛОМОТРАНС

О компании | Услуги | Проекты | Услуги | Регионы | Контакты

Перевозка трансформатора для ЗАО «И-Электротех-ТМ Сивер» в марте 2017 года

Буксировка платформы ОМ-44150 из Санкт-Петербурга во Владивосток

БЕЛОМОТРАНС

О компании | Услуги | Проекты | Услуги | Регионы | Контакты

ПРОЕКТ С ФЕДОРОМ КОНЮХОВЫМ

Подробнее

БЕЛОМОТРАНС

О компании | Услуги | Проекты | Услуги | Регионы | Контакты

ЕСЛИ У ВАС ЕСТЬ ЗАДАЧИ ДЛЯ НАС, ОТПРАВЬТЕ ЗАПРОС. МЫ СВЯЖЕМСЯ С ВАМИ

Мы готовы рассмотреть заявку любой сложности. Мы готовы рассмотреть заявку любой сложности. Мы готовы рассмотреть заявку любой сложности.

Отправить



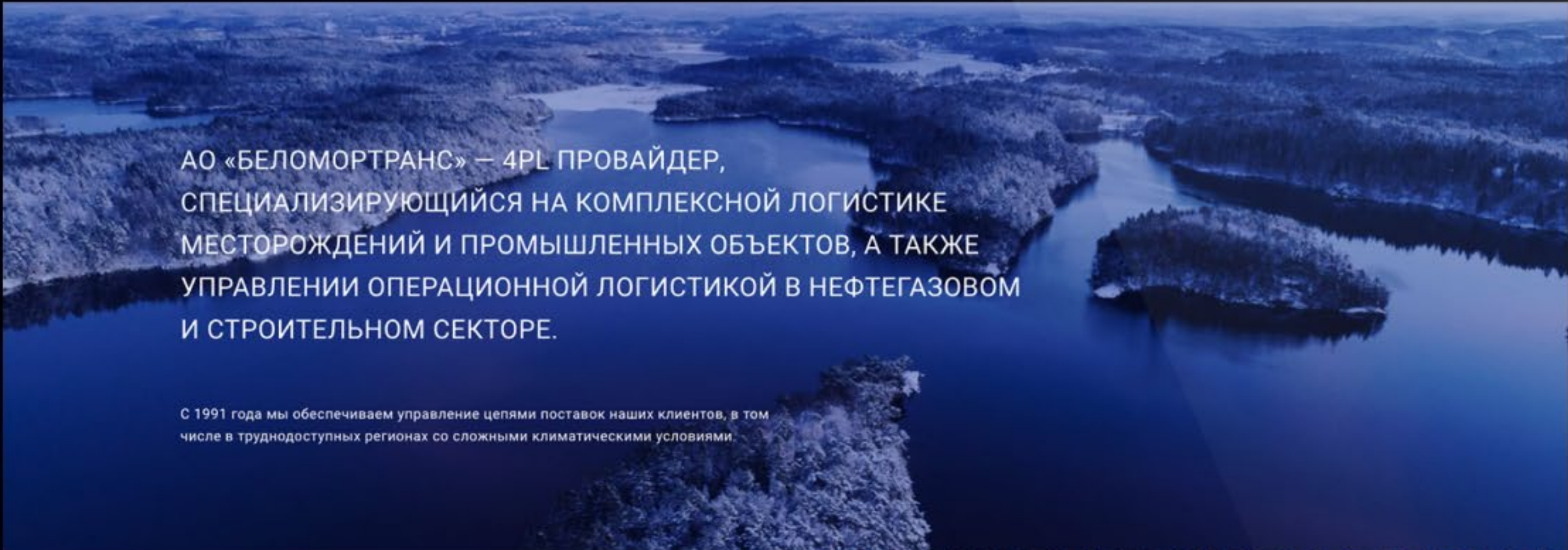

АО «БЕЛОМОРТРАНС» — 4PL ПРОВАЙДЕР,
СПЕЦИАЛИЗИРУЮЩИЙСЯ НА КОМПЛЕКСНОЙ ЛОГИСТИКЕ
МЕСТОРОЖДЕНИЙ И ПРОМЫШЛЕННЫХ ОБЪЕКТОВ, А ТАКЖЕ
УПРАВЛЕНИИ ОПЕРАЦИОННОЙ ЛОГИСТИКОЙ В НЕФТЕГАЗОВОМ
И СТРОИТЕЛЬНОМ СЕКТОРЕ.

С 1991 года мы обеспечиваем управление цепями поставок наших клиентов, в том числе в труднодоступных регионах со сложными климатическими условиями.

Анна Ермолаева, генеральный директор
АО «Беломортранс»

ОСНОВНАЯ СПЕЦИАЛИЗАЦИЯ
БЕЛОМОРТРАНС — СЕГМЕНТ UPSTREAM
ЛОГИСТИКИ НЕФТЕГАЗОВЫХ
МЕСТОРОЖДЕНИЙ.



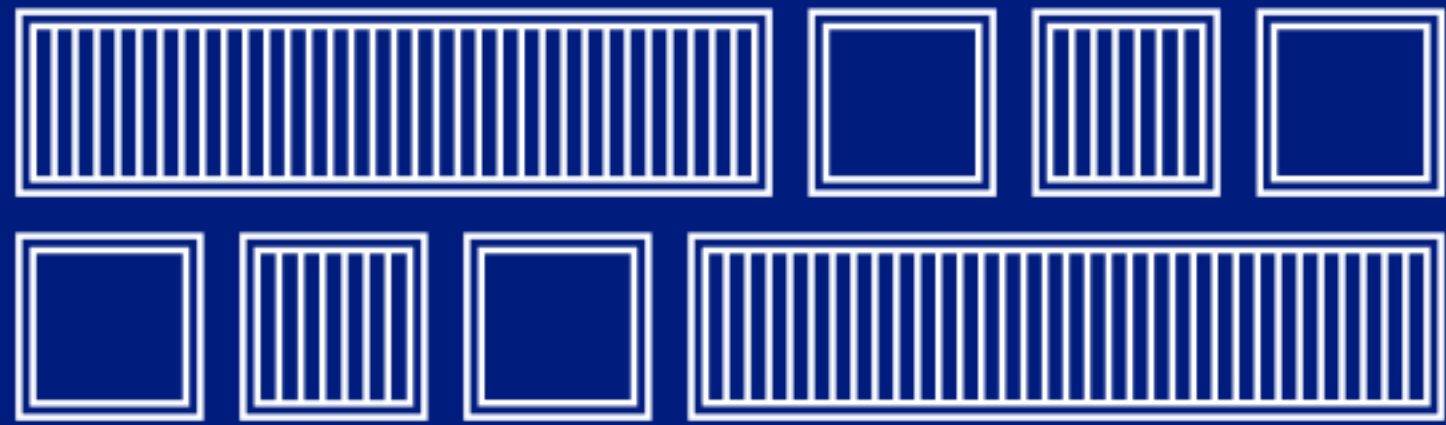



BELOMORTTRANS

RUSSIAN UPSTREAM LOGISTICS



ПРИГЛАШАЕМ К СОТРУДНИЧЕСТВУ!

+7 (499) 340-70-32
info@dotorg.ru

Москва, ул. Нижняя Сыромятническая,
д. 10, стр. 2, оф. 36.6, Artplay

www.dotorg.ru