

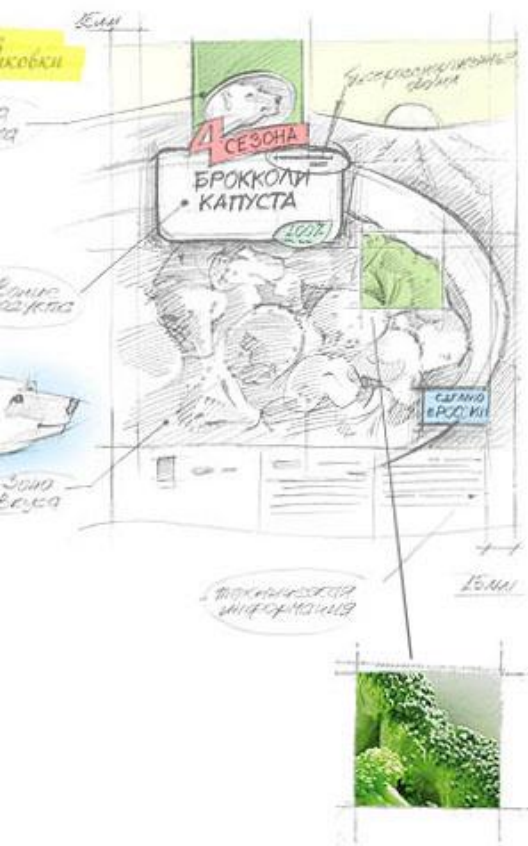

branding

потребительский
и корпоративный брендинг/
рекламный креатив



Потребительский брендинг

Корпоративный брендинг

Креатив

Дизайн по эскизам

Многостраничные издания

Фото и фудстайлинг

Нейминг и копирайт

Web дизайн

Промышленный дизайн и производство





branding

Потребительский
брендинг

Кефирный биопродукт
ТМ "Gefilus"

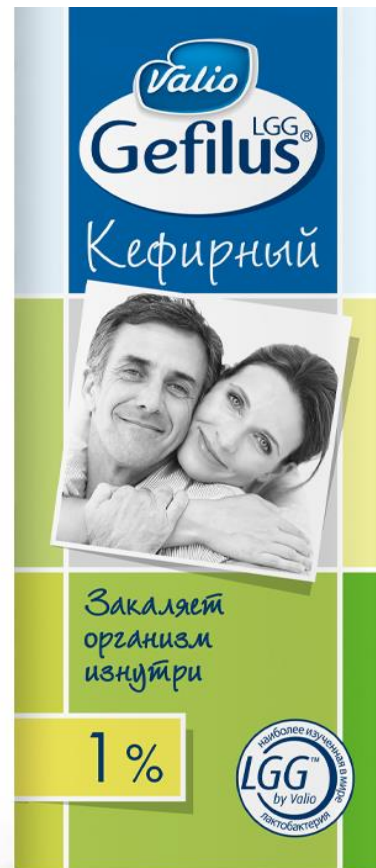

Клиент: «Valio»

Концепт-дизайн, дизайн 2 SKU, верстка



branding

Потребительский
брендинг

Плавленный сыр
ТМ "Viola"



Клиент: «Valio»

Концепт-дизайн, фотосъемка, дизайн 2 SKU, верстка,
предпечатная подготовка





branding

Потребительский
брендинг

Линия молочной продукции
ТМ "Семейные фермы"



Клиент: «Тамбовские семейные фермы»

Концепт-дизайн, дизайн, фотосъемка, верстка



branding

Потребительский
брендинг

Линия молочной продукции
ТМ "Vitakey"



Клиент: «Маркетинговые коммуникации и
решения»

Концепт-дизайн, дизайн, фотосъемка, верстка, копирайт,
предпечатная подготовка, нейминг



branding

Потребительский
брендинг

Серия мягкой упаковки для
заморозки ТМ «4 Сезона»



Клиент: Хладокомбинат «Западный»

Редизайн логотипа, концепт-дизайн упаковки, фотосъемка,
дизайн линейки из более чем 60 позиций



branding

Потребительский
брендинг

Саб-бренд для детской линейки
куриных полуфабрикатов (наггетсы)
ТМ «ДетСадия»



Клиент: «Sadia»

Нейминг, копирайт, концепт-дизайн упаковки,
дизайн 4 SKU



branding

Потребительский
брендинг

Замороженные полуфабрикаты
«Русский Хит»



Клиент: «Качественные продукты»

Концепт-дизайн, фотосессия, дизайн 12 SKU, вёрстка.





Клиент: «Кайрос»

Копирайт, концепт-дизайн, лого, фотосессия, дизайн 20 SKU,
разработка фирменного стиля, бренд-бук.



branding

Потребительский
брендинг

Гамма «семейного» мороженого
«Ларчик»



Клиент: «Nestlé»

логотип, фотосъёмка, дизайн 5 SKU



branding

Потребительский
брендинг

Линия блинчиков «Еже-Свеже»



Клиент: «Альтервест»

Нейминг, концепт-дизайн, лого, фото, дизайн, вёрстка









branding

Потребительский
брендинг

Серия сухариков
ТМ «ХрусTeam»



Клиент: «BBDO Moscow»

Фудсталинг, фотосъемка, дизайн и вёрстка линейки из 9 SKU



branding

Потребительский
брендинг

Серия сухариков
ТМ «ХрусTeam»



Клиент: «BBDO Moscow»

Концепт-дизайн, вёрстка, предпечатная подготовка



branding

Потребительский
брендинг

Серия чипсов
ТМ «Штурвал»



Клиент: «АТАРДО»

Концепт-дизайн, фотосъемка, верстка, предпечатная подготовка





branding

Потребительский
брендинг

Серия сухариков
ТМ «Штурвал»



Клиент: «АТАРДО»

Концепт-дизайн, фотосъемка, верстка, предпечатная подготовка



branding

Потребительский
брендинг

Замороженные овощи, ягоды и смеси
ТМ «Витамин»



Клиент: «Мираторг»

Копирайт, рестайлинг логотипа, концепт-дизайн упаковки,
фотосъемка, дизайн более 20 SKU



Клиент: «Совинвест»

Редизайн логотипа, концепт-дизайн упаковки, фотосъемка,
дизайн линейки из более чем 60 позиций



branding

Потребительский
брендинг

Дизайн упаковки сухофруктов
«Солнце Востока» низкого ценового
позиционирования



Клиент: ТК «Солнце Востока»

Концепт-дизайн упаковки, фотосъемка, дизайн 3-х SKU





branding

Потребительский
брендинг

Линия молочных продуктов «Чабан»



Клиент: «Молочный Продукт»

Концепция, нейминг, дизайн, фотосессия, вёрстка.



branding

Потребительский
брендинг

Упаковка красной рыбы
ТМ «7 морей»



Клиент: «Мираторг»

Фотосъемка, дизайн 4 SKU



branding

Потребительский
брендинг

Линия орехов и сухофруктов
ТМ «Good Food», Special edition



Клиент: «**Good Food**»

Концепт-дизайн, копирайт, иллюстрация, дизайн 12 SKU, вёрстка,
предпечатная подготовка



branding

Потребительский
брендинг

Фрутовощная заморозка «Круглый
Год»



Клиент: «Кайрос»

Копирайт, концепт-дизайн, лого, фотосессия, дизайн 20 SKU,
разработка фирменного стиля, бренд-бук.



branding

Потребительский
брендинг

Гамма вин «Русская Ягода»



Клиент: «Геррус-Групп»

Концепт-дизайн, лого, фотосессия, дизайн 6 SKU



branding

Потребительский
брендинг

Питьевая вода «Сибирский Бор»



Нейминг, концепт-дизайн, верстка,



branding

Потребительский
брендинг

Промо-упаковка «Lay's»



Клиент: «BBDO Moscow»

Концепт-дизайн, чистовая сборка



branding

Потребительский
брендинг

Линия чипсов премиум класса
ТМ «Lay's Sensations»



Клиент: «BBDO Moscow»

Концепт-дизайн, фотосъемка





Клиент: «Грибная Гильдия»

Маркетинговый консалтинг, нейминг, копирайт, концепт-дизайн,
лого, фотосессия, дизайн 15 SKU.



branding

Потребительский
брендинг

Линия молочных продуктов «Млея»



Клиент: «Пятигорский молочный комбинат»

Нейминг (марка зонтик и потребительская марка), дизайн,
вёрстка.



branding

Потребительский
брендинг

Линия плодоовощной заморозки
«Смак»



Клиент: «Альтернатива-Фуд»

Концепт-дизайн, копирайт, фотосессия, дизайн 40 SKU, вёрстка.



branding

Потребительский
брендинг

Дизайн линии консервации
«Бархатный Сезон»



Клиент: «Остёр-Групп»

Фотосъёмка, ретушь, дизайн, вёрстка



branding

Потребительский
брендинг

Картофель ТМ «Smiles»



Клиент: «McCain»

Концепт-дизайн упаковки, иллюстрация, фотосъемка, ретушь,
дизайн 1 SKU



Потребительский
брендинг

Подарочная (новогодняя) упаковка
для световых будильников и
поздравительная открытка к ней



Клиент: «**Philips**»

Копирайт и дизайн



branding

Потребительский
брендинг

ТМ «Русский Экспресс»



Клиент: АПХ «Мираторг»

Нейминг, слоган, концепт-дизайн, дизайн 6 SKU









Потребительский
брендинг

Зернёный творог
ТМ «Vitalize»



Клиент: «Совинвест»

Нейминг, дизайн логотипа, концепт-дизайн упаковки,
фотосъемка, дизайн ZSKU





Клиент: «Звездный»

Нейминг, копирайт, концепт-дизайн упаковки,
фотосъемка, дизайн 4 SKU



branding

Потребительский
брендинг

Hair styling
TM «Use it»

USE it.
hair styling line

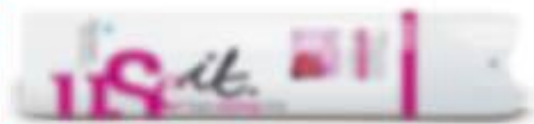

Клиент: «Аэростар»

Концепт-дизайн, дизайн 6 SKU, вёрстка



branding

Потребительский
брендинг

Линия конфет (сухофрукты в
шоколаде), ТМ «Виваль»



Клиент: «**Good Food**»

Концепт-дизайн, копирайт, иллюстрация, дизайн 12 SKU, вёрстка,
предпечатная подготовка



branding

Потребительский
брендинг

Освежители воздуха
ТМ «Verti»



Клиент: «Аэростар»

Концепт-дизайн, дизайн 10 SKU, вёрстка



branding

Потребительский
брендинг

Hair styling
TM «Professional Touch»



Клиент: «Аэростар»

Концепт-дизайн, фотосъёмка, дизайн 6 SKU, вёрстка



Потребительский
брендинг

Упаковка для электротоваров
ТМ «Космос»



Клиент: «Космос»

Дизайн логотипа, концепт-дизайн упаковки, дизайн 6 SKU

Потребительский брендинг

Корпоративный брендинг

Креатив

Дизайн по эскизам

Многостраничные издания

Фото и фудстайлинг

Нейминг и копирайт

Web дизайн

Промышленный дизайн и производство

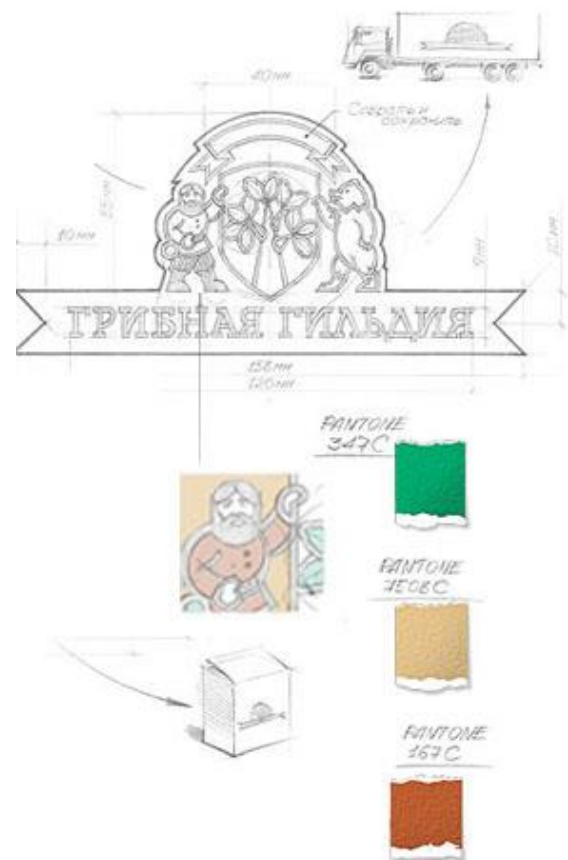



branding

Корпоративный
брендинг

Разработка фирменного стиля для
оператора мобильной связи «О!»



Клиент: «Нуртелеком»

Концепция, копирайт, логотип, фирменный стиль, фотосессия,
стайл-гайд





branding

Корпоративный
брендинг

Разработка фирменного стиля для
оператора мобильной связи «О!»



Клиент: «Нуртелеком»



Концепция, копирайт, логотип, фирменный стиль, фотосессия,
стайл-гайд



Корпоративный
брендинг

Фирменный стиль компании,
занимающейся энергосбережением;
сбором и утилизацией мусора



Клиент: **ERGL**

Нейминг, логотип, фирменный стиль





branding

Корпоративный
брендинг

Разработка фирменного стиля и
нейма для компании,
обслуживающей банкоматы



Клиент: «Альянс-Сервис»

Разработка нейма, логотипа, знака, рекламных материалов,
сайта, копирайт



branding

Корпоративный
брендинг

Разработка фирменного стиля
Для ТМ «4 Сезона»



Клиент: Хладокомбинат «Западный»

Разработка логотипа, знака, рекламных материалов, копирайт



branding

Корпоративный
брендинг

Разработка фирменного стиля и
нейма для производителя стекло-
пластиковых ёмкостей



Клиент: компания «Биопласт»

Разработка логотипа, знака, рекламных материалов, сайта



branding

Корпоративный
брендинг

Разработка фирменного стиля



Клиент: аудиторская компания «Кост Киллер»

Разработка логотипа, знака, слогана, элементов ФС



branding

Корпоративный
брендинг

Разработка фирменного стиля и
нейма для консалтинговой компании



Клиент: «CRM-design»

Разработка нейма, логотипа, знака, рекламных материалов,
копирайт



branding

Корпоративный
брендинг

Разработка фирменного стиля
системного интегратора «ABS»



Клиент: «ABS»

Разработка логотипа, знака, брендбука, рекламных материалов,
копирайт





Потребительский брендинг

Корпоративный брендинг

Креатив

Дизайн по эскизам

Многостраничные издания

Фото и фудстайлинг

Нейминг и копирайт

Web дизайн

Промышленный дизайн и производство





branding

Креатив

Разработка макета в прессу



Клиент: «**Hakuhodo**»

Концепт-дизайн, ретушь, сборка макета

























TRUST[®]

НАЦИОНАЛЬНЫЙ БАНК ТРАСТ

ВКЛАД

ЗАБРАЛ -%
НЕ ПОТЕРЯЛ

до **18%** В ГОД

КРЕДИТ

РЕАЛЬНО
ПОЛУЧИТЬ

ул. Валовая, д. 11/19
(Садовое кольцо, м Павелецкая)
тел. (495) **647-90-44**
www.trust.ru

Горячая линия **8 800 200 11 44**
Генеральная лицензия ЦБ РФ № 3279









Екатерина Антонова
специалист по кредитам
Ваборгского района

опыт работы 8 лет
замужем 2 детей
любит кофе
с сахаром и сливками

**Нужен кредит?
Давайте обсудим
за чашкой кофе!**

Пойдем!
кафе-банк

Улица Резника, дом 125 ☎ (812) 123-45-67 www.poidem.ru

branding



Клиент: «Группа Гута»

Маркетинговая концепция, дизайн, копирайт

СЛЕДУЮЩАЯ СТУПЕНЬ ЭВОЛЮЦИИ.
НОВЫЙ МОДЕЛЬНЫЙ РЯД.
ПРЕМЬЕРА НА СТЕНДЕ.



было есть будет

 **ВОЛЖСКИЙ ПОГРУЗЧИК**

www.vptd.ru

с 27 по 30 октября
2009 года
Выставка «Склад.
Транспорт.
Логистика-2009».
Москва,
МВЦ «Экспоцентр»





Свежая музыка. наше радио **101.7fm**

лицензия: Серия РР № 7392 16 июня 2003 года









15 сом
Один раз в день

100 сом
Каждый час

0 сом
Ежеминутно

удивляй и удивляйся!

0707
0312 707 707
www.o.kg

Общение внутри сети бесплатно. Тариф действует в течение месяца после пополнения баланса на 200 сом.

© 2012 O! KAZAKHSTAN



5 сом
Каждую ночь

30 сом
Утром и вечером

0 сом
Круглосуточно

удивляй и удивляйся!

0707
0312 707 707
www.o.kg

Общение внутри сети бесплатно. Тариф дейт в течение месяца после пополнения баланса на 200 сом.

© 2012 O! KAZAKHSTAN



ЛИЦ. КР УБАнын №07-658



0707 

0705 700 700 

www.o.kg

Тариф действует в течение месяца
после пополнения баланса на 200 сом









branding

Креатив

Рекламный креатив для
шин ТМ «Тyrex–Аgro»



Клиент: «Сибур»

Креатив, концепт-дизайн, копирайт



Клиент: «Айсвелл»



Креатив, концепт-дизайн, копирайт,
дизайн рекламных материалов

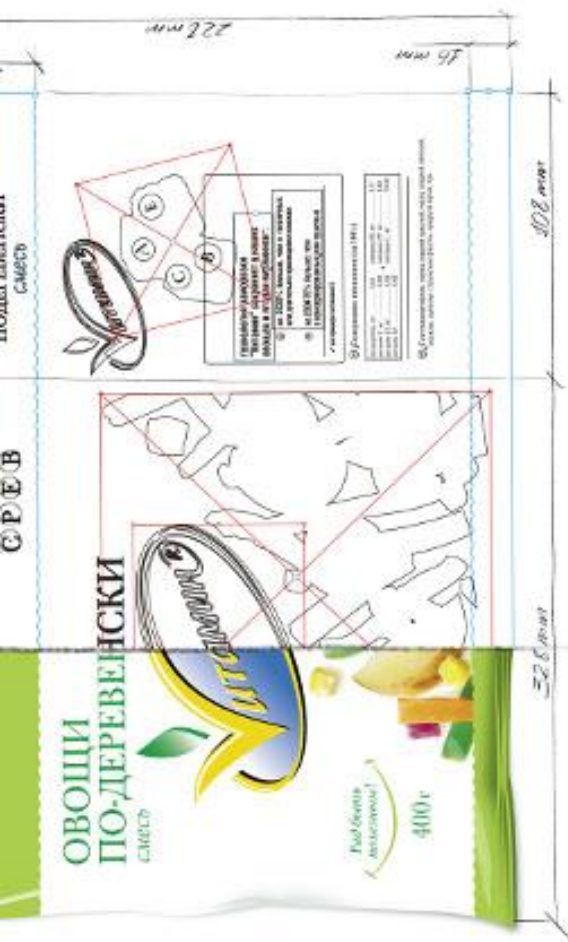

Потребительский брендинг

Корпоративный брендинг

Креатив

Дизайн по эскизам

Многостраничные издания

Фото и фудстайлинг

Нейминг и копирайт

Web дизайн

Промышленный дизайн и производство



реклама

Еclipse Fusion
Mint-Arбуз
С Освежающими микрокапсулами

Eclipse Fusion
МЕНЯЕТСЯ ВКУС ИЗ МЯТЫ В АРБУЗ
новая жевательная резинка



Новые конфеты без сахара **Orbit Effect**
очищают по-особенному

Уникальная ребристая поверхность
конфет очищает язык и полость рта.
И вы действительно это чувствуете!



Конфеты **Orbit Effect!**
Почувствуй чистоту!



Выбирать
трудно,
Покупать
ЛЕГКО!

Ренессанс
Кредит

www.rencredit.ru

8-800-200-0882



branding

Технический
дизайн

Серия рекламных материалов для
ТМ «Орбит»

WRIGLEY'S
Orbit
aqua



Клиент: «BBDO Moscow»

Сборка по эскизу, ретушь, фотосъемка, реформат









Указанный тариф с НДС действует только в докладе регионе при местных звонках, с 01.08.2008 цена может быть изменена. Подключить услугу можно абонентам физического лица при предоплатной системе учета, подключенным к рублевой тарифной зоне Московской области, кроме тарифа «Хочу магазин». Подключить услугу платно. Оборудование сертифицировано. Услуги лицензированы.



Собери сообщников

15 коп./мин.*

звонки внутри группы
до 31.07.2008

Услуга "Сообщники"



Билайн™

живи на яркой стороне

Узнай больше
☎ 064014







Клиент: «**BBDO Moscow**»

Сборка по эскизу, ретушь, реформат

branding

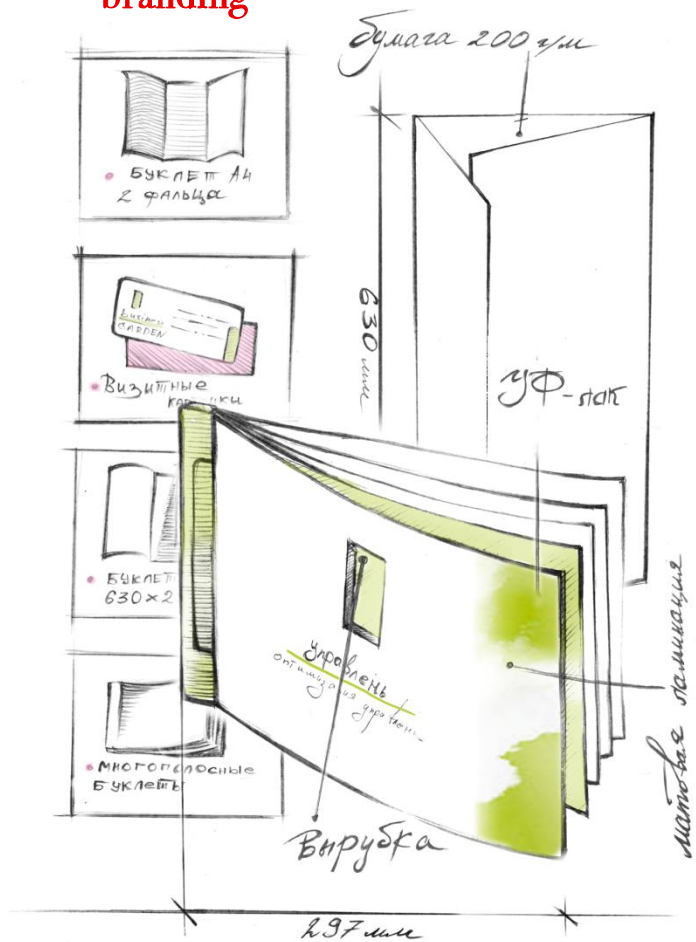

Потребительский брендинг

Корпоративный брендинг

Креатив

Дизайн по эскизам

Многостраничные издания

Фото и фудстайлинг

Нейминг и копирайт

Web дизайн

Промышленный дизайн и полиграфия





Креатив

Настенный перекидной календарь
компании, специализирующейся на
организации выставок



Клиент: **Atomexpo**



Креатив, фотосъёмка, фотопшоп, дизайн, вёрстка, производство



branding

Креатив

Настенный перекидной календарь
компании, специализирующейся на
организации выставок



Клиент: **Atomexpo**

Креатив, фотосъёмка, фотопшоп, дизайн, вёрстка, производство



Клиент: **Hendz Holding**



Креатив, фотосъёмка, фотопшоп, дизайн, вёрстка, производство





Клиент: «СИБУР»

Дизайн, фотосъёмка, вёрстка, производство (обложка со скретч-слоем)

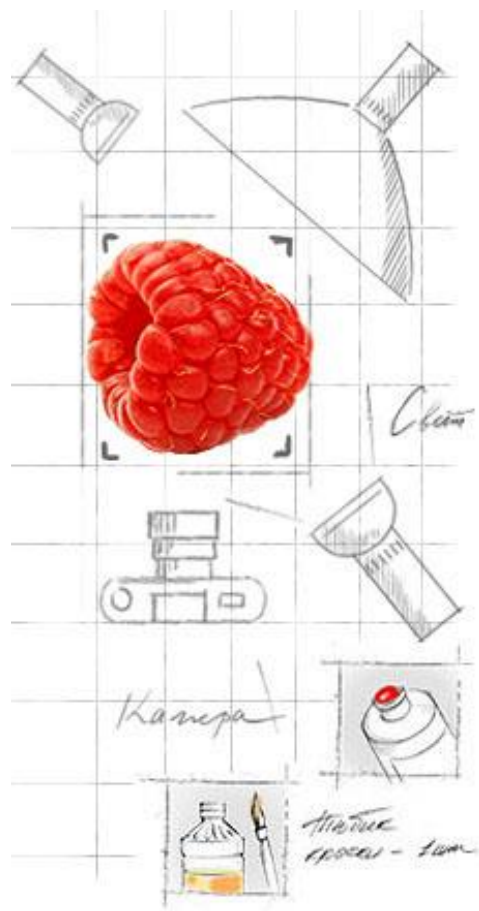

Потребительский брендинг

Корпоративный брендинг

Креатив

Дизайн по эскизам

Многостраничные издания

Фото и фуд-стайлинг

Нейминг и копирайт

Web дизайн

Промышленный дизайн и производство





Клиент: «**Верес**»

Фотосъемка шашлыка для дизайна упаковки
аджики ТМ «Верес»





















Фудстайлинг и
фото

Съемка телефона для рекламного
плаката ТМ «Gold Mine Beer»



Клиент: **INSTINCT**

Фотосъемка, постпродакшен





Клиент: **Посольство Франции**

Репортажная фотосъемка



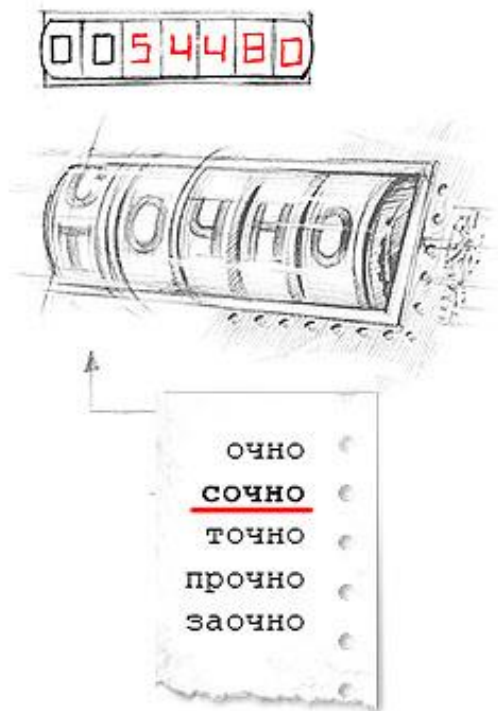

Потребительский брендинг

Корпоративный брендинг

Креатив

Дизайн по эскизам

Многостраничные издания

Фото и фудстайлинг

Нейминг и копирайт

Web дизайн

Промышленный дизайн и производство

я тебя **ДЕТСАДИЯ** съем!



Чего, скажите, ради я
Так рад, так рад, так рад???
В страну детей, «ДетСадия»,
Сбежал наш Детский Сад!!!

Гуляй и ешь – от пуза!
Кусайся – от души!
Здесь только карапузы!
Здесь только малыши!

Здесь можно одеваться
Изнанкой наперед!
Не нужно умываться
И чистить утром рот!

В страну детей, «ДетСадия»,
Сбежал наш Детский Сад
Мы все тут ходим в ссадинах...,
Но не хотим назад





branding

Копирайт

ТМ «Виваль»

Не фрукт, а конфетка!



Клиент: «Виваль»

Разработка слогана для сухофруктов в шоколаде

*Шепотка солнца,
взгляд влюблённый,
мукой намученные руки,
сливы масло, лук зелёный,
касания, запахи и звуки,
желание не торопиться,
пожить под Ниццей, или
нищ упасть, уснуть...» -
вам это снится
вам снится лучшая из
пицц...*





branding

Люблю я котлеты,
Сосиски люблю,
Всё чаще себя я
На этом ловлю.

Всё чаще в проглотку,
В разинутый рот,
Во след бутербродке
Ползет бутерброд,

Всё чаще рычаще
В моем животе
Бифштекс настоящий,
Урчит в темноте,

Всё чаще сардельки,
Пельмени, рулет
В большущей тарелке
Моей на обед

На кухне живу я,
Всегда на посту,
Во сне, на яву я
Жую и расту!

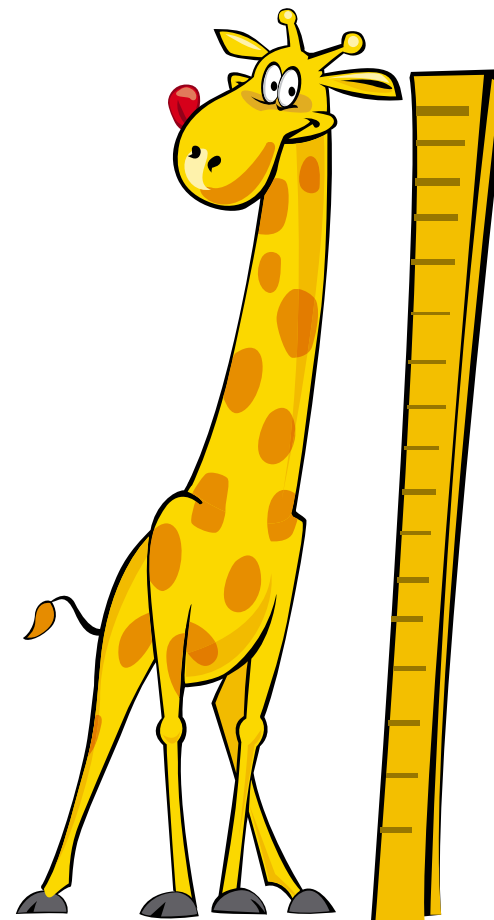



branding

Нейминг

ТМ «Свеже»

СВÉЖЕ™
майонез



Клиент: «Мегасоус»

Нейминг

Уютный Чай



Уютный чай. Скучаю...

За чашкой чая я...

Вокруг меня за чаем

Сидит моя семья,

Лениво с пола крошки

Подлизывает пёс

Урчит лениво кошка

В стране уютных грез

Неспешно вертит стрелки

Старинный циферблат,

Скучает на тарелке

Эклер и мармелад

И пышной свежей сдобы

Уютный аромат

Вокруг витает, чтобы

Был каждый чаю рад...



Счастливые часы



Уютное место



branding

Копирайт

ТМ «Зеленая карта»

Ягоды сохранили:

Натуральный **ВКУС**

Лесной **АРОМАТ**

Природную **СВЕЖЕСТЬ**

Все **ВИТАМИНЫ**



Клиент: «Грибная Гильдия»

Разработка рекламных текстов



branding

Копирайт

ТМ «Новый день»

«После хорошего обеда можно простить кого угодно, даже своих домашних.»

О.Уальд

«Не откладывай до ужина того, что можно съесть за обедом.»

А.С. Пушкин

«Раз уж мы осуждены на то, чтоб есть, будем есть хорошо.»

А. Брилья-Саварен



Клиент: **хлагокомбинат «Западный»**

Разработка рекламных текстов



branding

Всего выполнено более 250 проектов в области копирайта. Дополнительно на этой странице представлено несколько названий торговых марок для реально выполненных проектов. Полное портфолио может быть предоставлено по запросу.

«Гурмама» – замороженные полуфабрикаты;

«Сметанез» – майонез со сметанной отдушкой;

«Рыбыбы» – морепродукты;

«Pizza-Felizza» – пицца;

«Рябчик» – водка в графине;

«Телогрейка», «Грелка», «Душегрейка» – водка во фляжке;

«Hendz» – сервисное обслуживание банкоматов;

«Управлень» – аудит систем управления;

«Comp.You» – магазины компьютерной техники;

branding

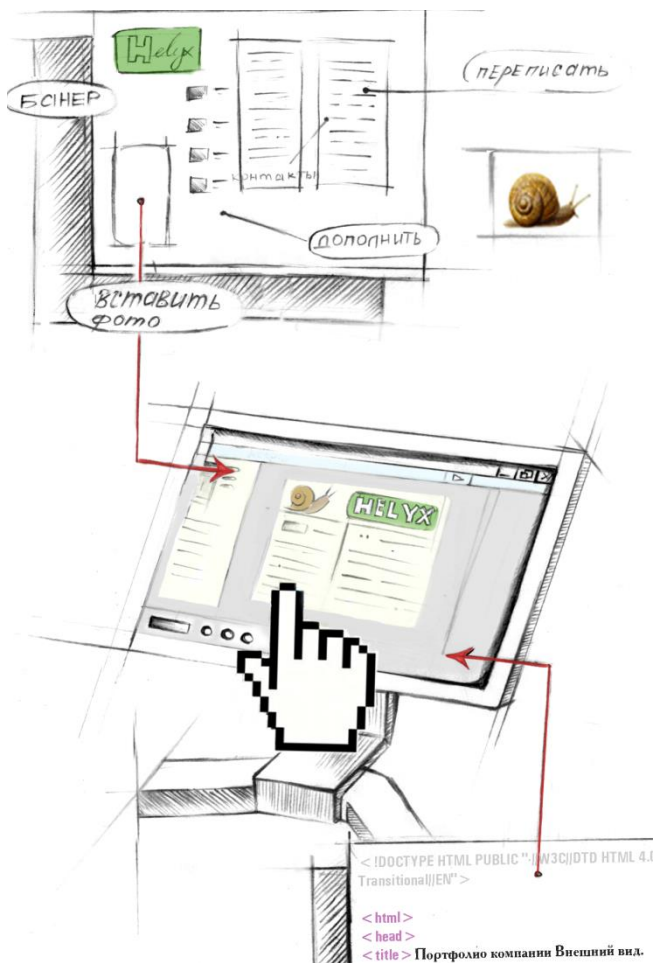

Потребительский брендинг

Корпоративный брендинг

Креатив

Дизайн по эскизам

Многостраничные издания

Фото и фудстайлинг

Нейминг и копирайт

Web дизайн

Промышленный дизайн и производство

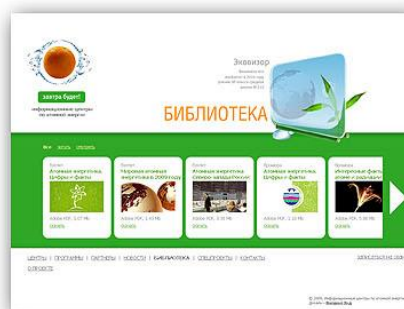
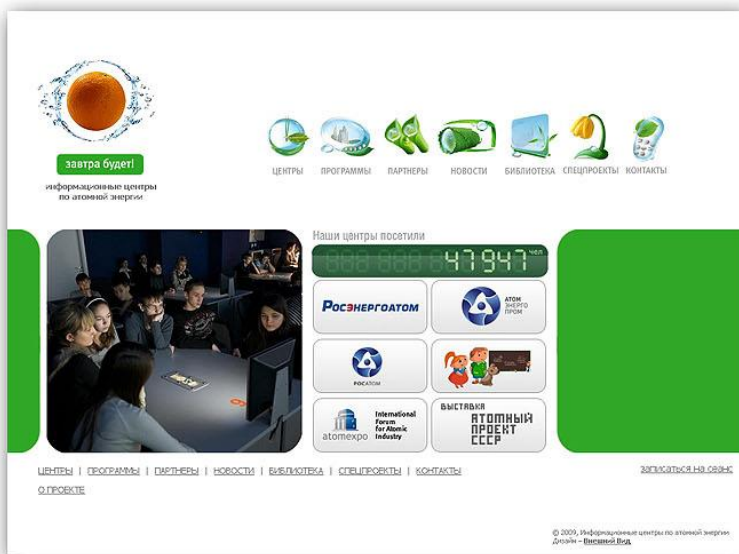







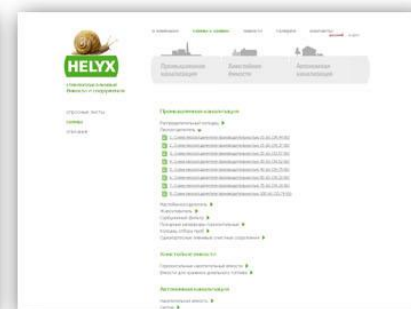





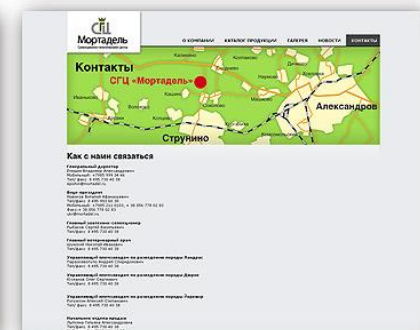
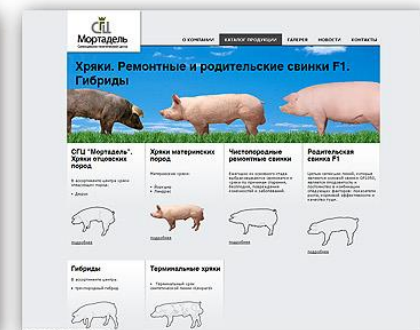
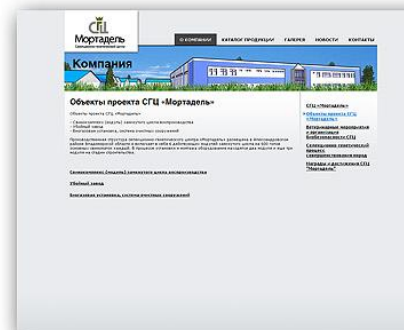

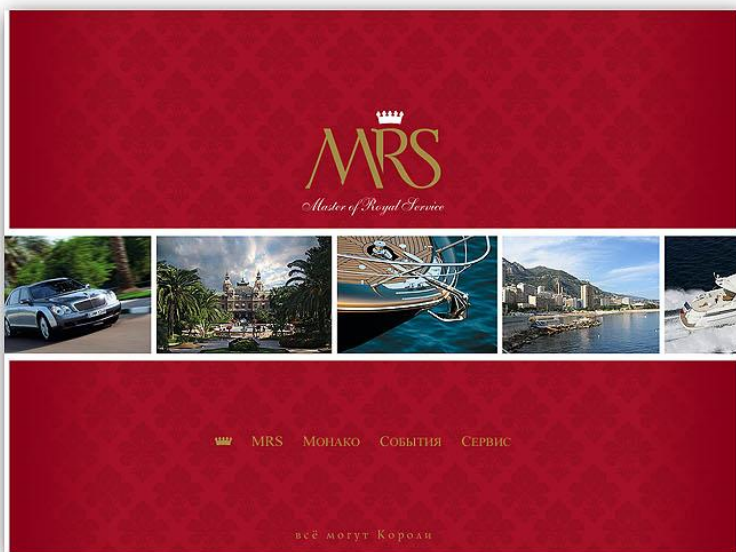











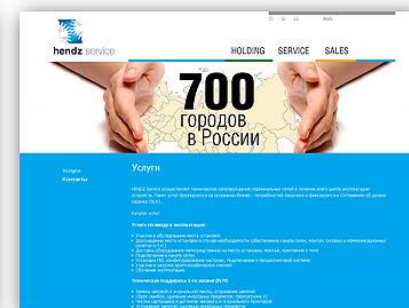
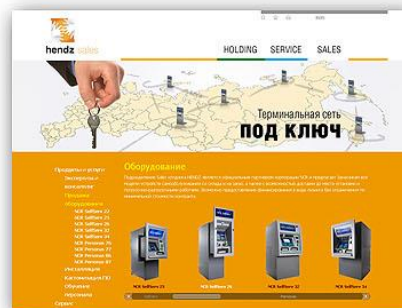





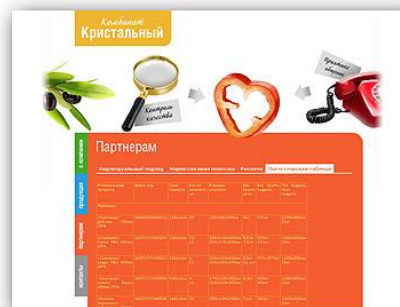

branding

- d — Диаметр — 76 мм
- Крышка Twist off
65 мм RTO
- Величина готовой этикетки
№11-4 (ГОСТ 5713,2-2003)
- M — Масса смеси — 235 грамм
- Высота этикетки — 60

Вид операции



Потребительский брендинг

Корпоративный брендинг

Креатив

Дизайн по эскизам

Многостраничные издания

Фото и фудстайлинг

Нейминг и копирайт

Web дизайн

Промышленный дизайн и производство

Производство

Дизайн и производство мебели со
встроенной инсталляцией, дизайн
рекламной полиграфии для запуска
марки «Sanoflore»

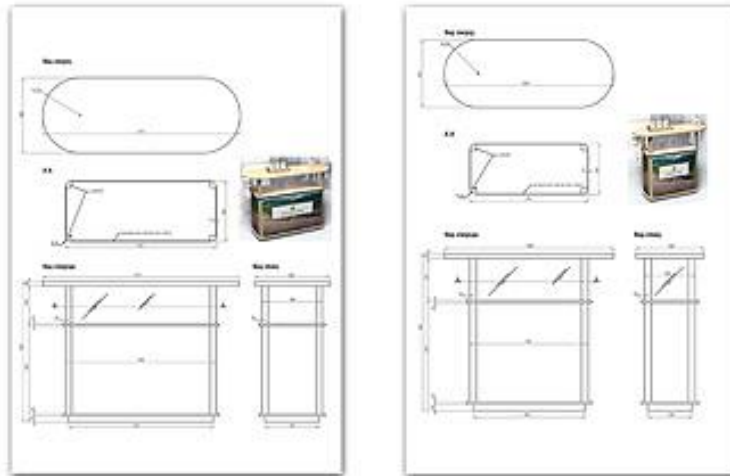

Клиент: «L'OREAL»

Дизайн, фотосъёмка, вёрстка, производство

Производство

Дизайн и производство раздвижных
деревянных «подиумов» для
презентации линии натуральной
косметики



Клиент: «L'OREAL»

Дизайн, вёрстка, производство

Производство

Подарочный набор с фирменными
кружками



Клиент: «L'OREAL»

Дизайн и производство



Клиент: «СИБУР»

Дизайн, фотосъёмка, вёрстка, производство (обложка со скретч-слоем)





branding

Производство

Дизайн и производство CD-дисков с
флеш-презентацией.



Клиент: «СИБУР»

Дизайн, вёрстка, производство

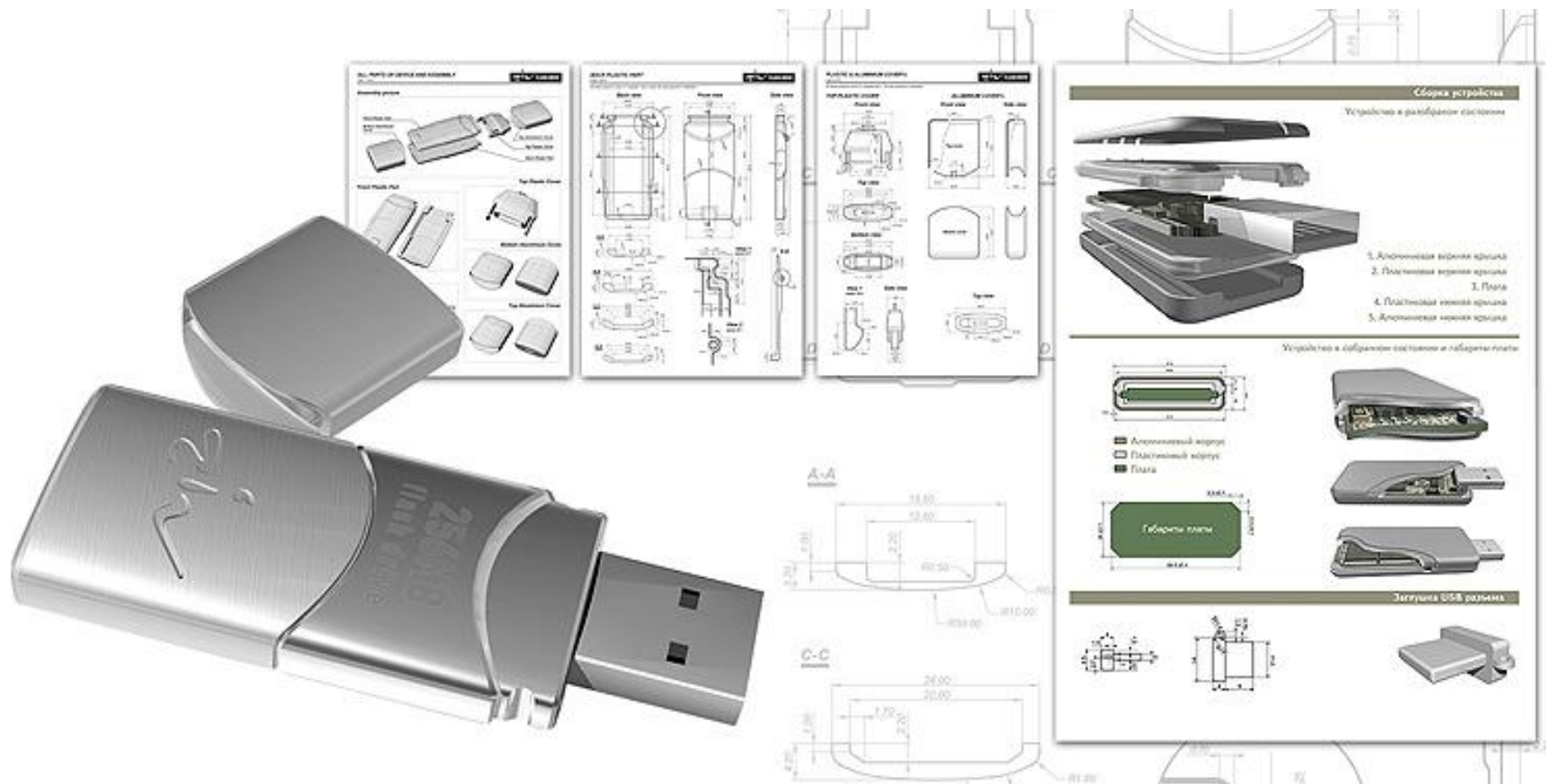

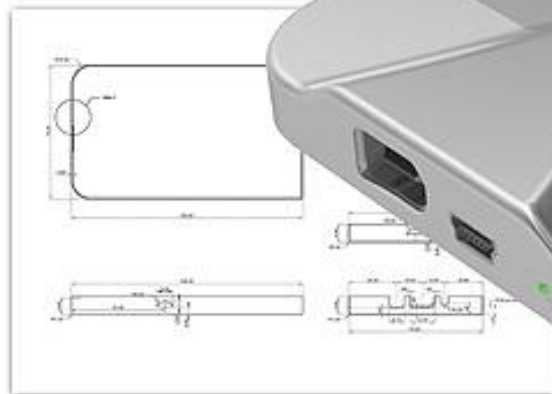
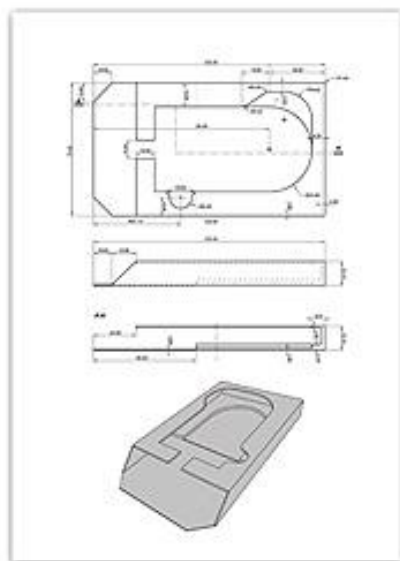
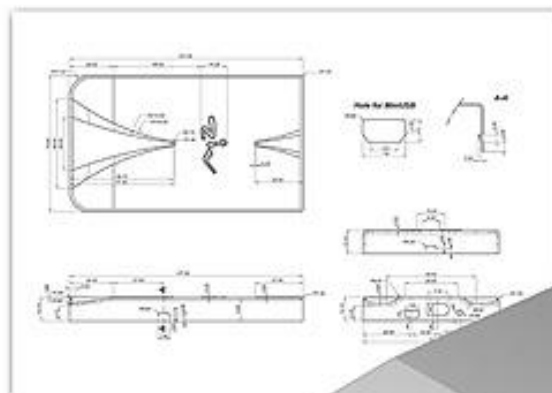
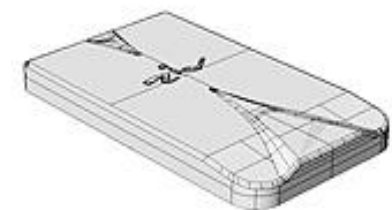



where stars start

+7 (495) 232-34-73